

AGH676S-4

Vazební člen

AC



Aplikace

- Rozšíření jmenovité hodnoty napětí na AC, 3(N)AC 0...12 kV, 50...460 Hz pro přístroje ISOMETER®s iso685..., IRDH275-4xx, IRDH375-4xx a IR420-D64

Certifikáty



Další informace

Pro více informací navštivte webové stránky www.ghvtrading.cz.

Údaje pro objednávku

Jmenovité napětí sítě U_n	Délka kabelu	Typ	Obj. č.
AC, 3(N)AC			
0...12 kV, 50...460 Hz	2000 mm	AGH676S-4	B913055

Technické údaje

Izolace podle IEC 61800-5-1

Jmenovité napětí izolace AC 12 kV

Test dielektrika podle IEC 61800-5-1

Typová zkouška

Impulzní napěťová zkouška \geq AC 75 kV
 Napěťová zkouška AC napětím \geq AC 45 kV
 Zkouška částečným vybíjením \geq 16,5 kV_{eff}

Kusová zkouška

Napěťová zkouška AC napětím, hodnota nárůstu napětí < 2 kV/s AC 25 kV

Napěťové rozsahy

Jmenovité napětí sítě U_n AC / 3(N)AC 0...12 kV
 Jmenovitý kmitočet f_n 50...460 Hz
 Vnitřní stejnosměrný odpor R_i \geq 160 k Ω
 Impedance Z_i at 12 kV and 50 Hz \geq 12 M Ω

Mechanické vlastnosti, klimatické podmínky, EMC

Odolnost proti nárazu při provozu IEC 60068-2-27 15 g/11 ms
 Odolnost proti rázu při přepravě IEC 60068-2-29 40 g/6 ms
 Odolnost proti vibracím při provozu IEC 60068-2-6 1 g / 10...150 Hz
 Odolnost proti vibracím při přepravě IEC 60068-2-6 2 g / 10...150 Hz
 Pracovní teplota okolí -10...+55 °C
 Skladovací teplota -40...+70 °C
 Klimatická třída podle IEC 60721-3-3 3K5 (bez orosení a jinovatky)

Připojení

Typ připojení středního napětí vyvedený vysokonapěťový kabel
 Typ připojení, spletané lanko se zakončovacím kabelovým očkem M8
 Typ připojení svorek 3, 4, 5 šroubové svorky
 Průřez propojovacích vodičů
 jednoduchý vodič/spletané lanko 0,2...4 mm²/0,2...2,5 mm²

Všeobecná data

Pracovní režim trvalý provoz
 Montáž v jakékoli pozici
 Stupeň krytí vnitřních komponent (DIN EN 60529) IP64
 Stupeň krytí svorek (DIN EN 60529) IP20
 Pouzdro zalito pryskyřicí
 Montáž pomocí šroubů M5
 Samozháštitelnost UL94 V-0
 Hmotnost \leq 8400 g

Schéma zapojení offline (IR420-D64)



Schéma zapojení online (iso685/IRDH275-4xx/IRDH375-4xx)



Rozměry (v mm)

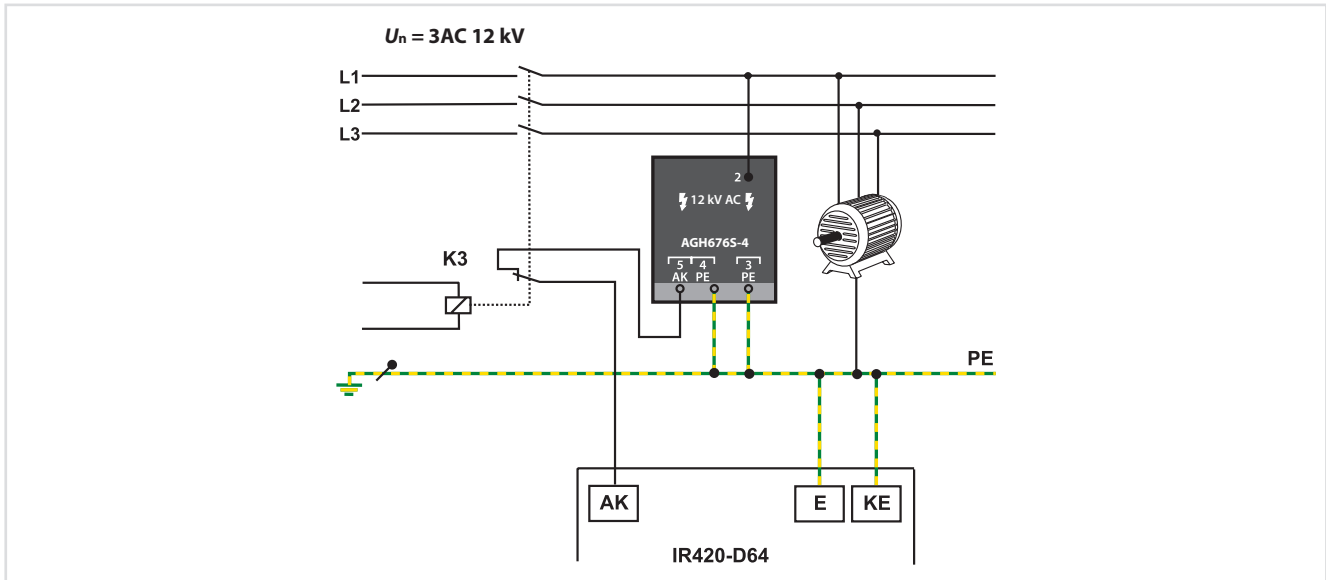
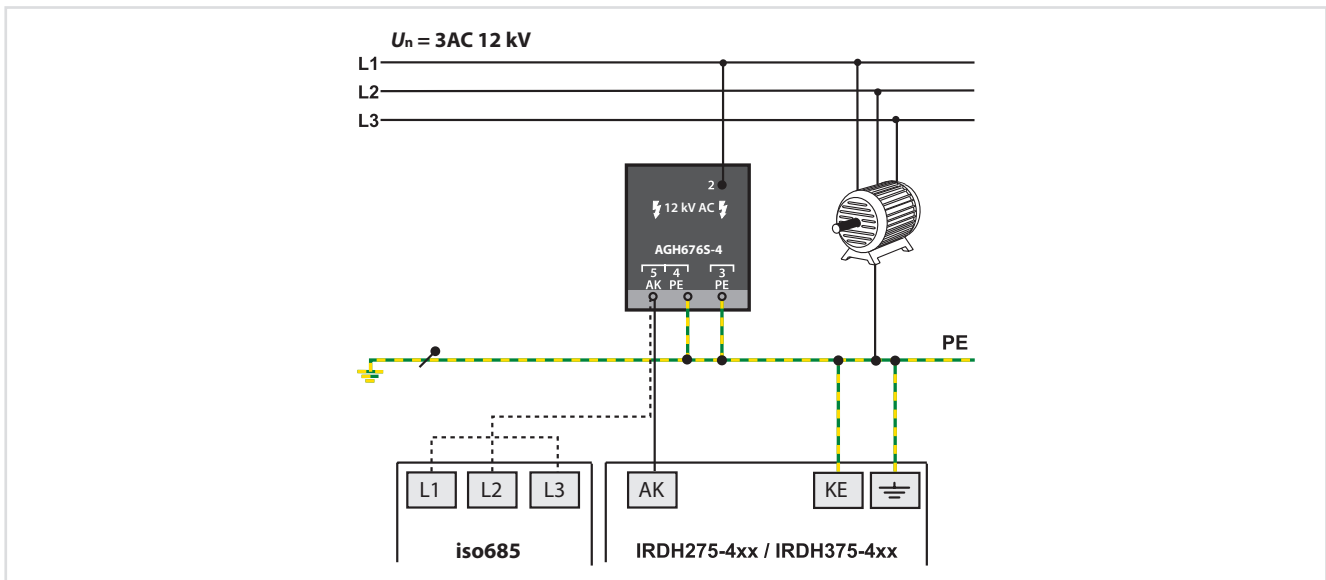