

brother

PŘÍRUČKA UŽIVATELE

P-touch

E550W

Přečtěte si tuto příručku před prvním použitím tiskárny. Uschovejte tuto příručku na snadno dostupném místě pro budoucí použití.

Prosíme navštivte nás na adrese support.brother.com, kde můžete získat podporu k produktu a odpovědi na často kladené otázky (FAQ).

www.brother.com

- 1 ÚVOD
- 2 ZAČÍNÁME
- 3 ÚPRAVA ŠTÍTKU
- 4 TISK ŠTÍTKŮ
- 5 POUŽÍVÁNÍ PAMĚTI SOUBORŮ ŠTÍTKŮ
- 6 POUŽÍVÁNÍ PROGRAMŮ P-TOUCH
- 7 SÍŤ
- 8 RESETOVÁNÍ A ÚDRŽBA
- 9 ODSTRAŇOVÁNÍ PROBLÉMŮ
- 10 DODATEK

ÚVOD

Děkujeme vám za zakoupení přístroje P-touch E550W. Váš nový model E550W je intuitivní, snadno ovladatelný přístroj s bohatou funkční výbavou, který vytváří profesionální a vysoce kvalitní štítky.

Dostupné příručky

Pro tuto tiskárnu jsou dostupné následující příručky. Nejnovější příručky lze stáhnout z Brother support webu na adrese support.brother.com.

Stručný návod k obsluze

Tato příručka obsahuje základní informace o používání tiskárny.

Příručka uživatele (tato příručka)

Tato příručka obsahuje informace, které byste si měli přečíst před použitím tiskárny.

Příručka síťových aplikací pro model E550W

Tato příručka nabízí informace o nastavení sítě.

Dostupné aplikace pro počítače

- **P-touch Editor**
- **P-touch Transfer Manager**
- **P-touch Update Software**

Podrobnosti viz „**POUŽÍVÁNÍ PAMĚTI SOUBORŮ ŠTÍTKŮ**“ na straně 42.

Aplikace dostupné pro mobilní zařízení

Společnost Brother nabízí rozličné aplikace, které lze používat s tiskárnou. Patří sem mimo jiné aplikace pro přímý tisk z vašeho mobilního zařízení Apple iPhone, iPad a iPod touch či Android a aplikace umožňující na tiskárnu bezdrátově přenášet data, jako jsou šablony, symboly a databáze, které byly vytvořeny pomocí počítače.

Aplikace společnosti Brother lze zdarma stáhnout z App Store či Google Play.

Sady pro vývoj programů

K dispozici je sada pro vývoj programů (SDK). Navštivte centrum Brother Developer Center (www.brother.com/product/dev/).

Oznámení o sestavení a publikování

Tato příručka byla sestavena a publikována pod dohledem společnosti Brother Industries, Ltd. a zahrnuje nejnovější popisy a technické údaje výrobku.

Obsah této příručky a technické parametry tohoto výrobku se mohou bez upozornění změnit.

V případě, že budou k dispozici nové verze operačního systému E550W, tato příručka nemusí uvádět aktualizované funkce. Můžete tak zjistit, že nový operační systém a obsah této příručky se od sebe liší.

Veškeré obchodní názvy a názvy výrobků společností, které se objevují na produktech společnosti Brother, příslušné dokumenty i jakékoliv jiné materiály jsou všechny ochranné známky nebo registrované ochranné známky příslušných společností.

Ochranné známky a autorská práva

Microsoft, Windows Server a Windows jsou buď registrované ochranné známky, nebo ochranné známky společnosti Microsoft Corp. v USA a/nebo jiných zemích.

Apple, Macintosh, Mac OS, iPhone, iPad a iPod jsou ochranné známky společnosti Apple Inc., která je registrovaná v USA a jiných zemích.

Názvy jiných programů nebo produktů používané v tomto dokumentu jsou ochranné známky nebo registrované ochranné známky příslušných vlastníků, kteří je vytvořili.

Wi-Fi a Wi-Fi Alliance jsou registrované ochranné známky společnosti Wi-Fi Alliance.

Každá společnost, jejíž název programu je uveden v této příručce, má ve vztahu ke svým vlastním programům uzavřenu licenční smlouvu na program.

Veškeré obchodní názvy a názvy výrobků společností, které se objevují na produktech společnosti Brother, příslušné dokumenty i jakékoliv jiné materiály jsou všechny ochranné známky nebo registrované ochranné známky příslušných společností.

Poznámky k licenci otevřeného zdroje

Tento produkt obsahuje otevřený software.

Chcete-li si přečíst poznámky k licenci otevřeného zdroje, prosíme navštivte část se stažením návodů na domovské stránce vašeho modelu, kterou najdete na Brother support webu na adrese support.brother.com.

1

2

3

4

5

6

7

8

9

10

3

Obsah

ZAČÍNÁME	7
Vybalení tiskárny	7
Obecný popis	8
LCD	9
Názvy a funkce kláves	11
Napájení	13
Napájecí adaptér	13
Dobíjecí li-ionové akumulátory	13
Alkalická baterie / dobíjecí Ni-MH akumulátor	16
Vložení kazety s páskou	17
Zapnutí/vypnutí napájení	18
Doba automatického vypnutí	18
Posuv pásky	19
Podávání & ořez	19
Jen podávání	20
LCD	20
Kontrast LCD	20
Podsvícení	20
Nastavení jazyka a jednotky	21
Jazyk	21
Jednotka	21
ÚPRAVA ŠTÍTKU	22
Volba typu aplikace pro tvorbu štítků	22
OBECNÉ	22
PANELOVÝ ŠTÍTEK	22
OBAL KABELU	22
OZNAČENÍ KABELU	23
ZÁSUVNÝ PANEL	24
SVORKOVNICE	24
Teplotně smršťovací trubička	25
Nastavení Cross-ID	25
Zadávání a editace textu	26
Přidání nového řádku	26
Vložení nového bloku	26
Přesun kurzoru	26
Vložení textu	26
Odstranění textu	26
Zadávání symbolů	27
Zadávání symbolů pomocí funkce Symbol	27
Zadání uživatelem definovaného znaku pomocí funkce Symbol	28
Používání historie symbolů	28
Zadávání znaků s diakritikou	29
Nastavení atributů znaků	30
Nastavení atributů znaků u štítku	30
Nastavení atributů znaků u každého řádku	30
Nastavení automatického přizpůsobení stylu	31

Nastavování rámečků.....	31
Vytvoření štítků s čárovým kódem	32
Nastavení parametrů a zadání dat čárových kódů	32
Editace a smazání čárového kódu.....	33
Zadávání sériových štítků.....	33
Série	33
Rozšířená série.....	34
Volby odstřihu pásky	37
TISK ŠTÍTKŮ	39
Náhled štítku	39
Tisk štítku	39
Tisk jediné strany	40
Tisk rozsahu stran	40
Tisk více kopií	40
Nalepení štítků	41
POUŽÍVÁNÍ PAMĚTI SOUBORŮ ŠTÍTKŮ	42
Uložení štítku do paměti.....	42
Otevření uloženého souboru se štítkem.....	42
Tisk uloženého souboru se štítkem.....	43
Odstranění uloženého souboru se štítkem.....	43
POUŽÍVÁNÍ PROGRAMŮ P-TOUCH.....	44
Používání programu P-touch Editor	44
Program	44
Systémové požadavky	44
Používání programu P-touch Editor (pro systém Windows).....	45
Používání programu P-touch Editor (pro systém Mac).....	49
Aktualizace programu P-touch Editor	51
Používání programu P-touch Transfer Manager (pro systém Windows)	53
Jak používat program P-touch Transfer Manager	53
Přenos šablony štítku do programu P-touch Transfer Manager	54
Používání programu P-touch Transfer Manager	55
Přenos šablon či jiných dat z počítače na tiskárnu	57
Zálohování šablon či jiných dat uložených v tiskárně	61
Odstranění všech dat z tiskárny	62
Používání dat přenesených do tiskárny	63
Obrázek uživatelem definovaného znaku	63
Tisk přenesené šablony	63
Používání dat přenesené databáze	65
Odstranění přenesených dat	69
Používání programu P-touch Library	70
Spuštění programu P-touch Library	70
Otevírání a úprava šablon	71
Tisk šablon.....	72
Vyhledávání šablon či jiných dat.....	72





ÚVOD

Síť	74
Konfigurace síťových nastavení.....	74
RESETOVÁNÍ A ÚDRŽBA	75
Resetování tiskárny	75
Resetování údajů na tovární nastavení pomocí klávesnice tiskárny.....	75
Resetování údajů pomocí klávesy Menu	75
Údržba	76
Čištění přístroje.....	76
Čištění tiskové hlavy	76
Čištění odstříhu pásky.....	76
ODSTRAŇOVÁNÍ PROBLÉMŮ	77
Problémy a jejich řešení.....	77
Chybová hlášení	79
DODATEK	82
Technické údaje.....	82
Symboly	84
Znaky s diakritikou	85
Atribut znaku.....	86
Rámečky.....	88
Čárové kódy.....	88
Tabulka nastavení čárových kódů.....	88
Seznam zvláštních znaků	89
Poznámky k používání programu P-touch Transfer Manager (pro systém Windows).....	90
Poznámky k vytváření šablon	90
Poznámky k přenášení šablon	90
Poznámky k přenosu jiných dat, než jsou šablony.....	90

ZAČÍNÁME

Vybalení tiskárny

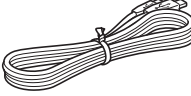
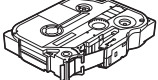
Před použitím tiskárny se ujistěte, že balení obsahuje následující komponenty*:

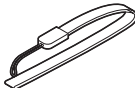
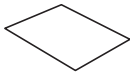
<p>Tiskárna</p> 	<p>Napájecí adaptér</p>  <p>Zástrčky se mohou v různých zemích lišit.</p>	<p>Kabel USB</p> 
<p>Kazeta s páskou</p> 	<p>Li-ionový akumulátor</p> 	<p>Úchytka</p> 
<p>Stručný návod k obsluze</p> 		

* Komponenty obsažené v krabici se mohou lišit v závislosti na zemi.

- 1
- 2**
- 3
- 4
- 5
- 6
- 7
- 8
- 9
- 10

Obecný popis

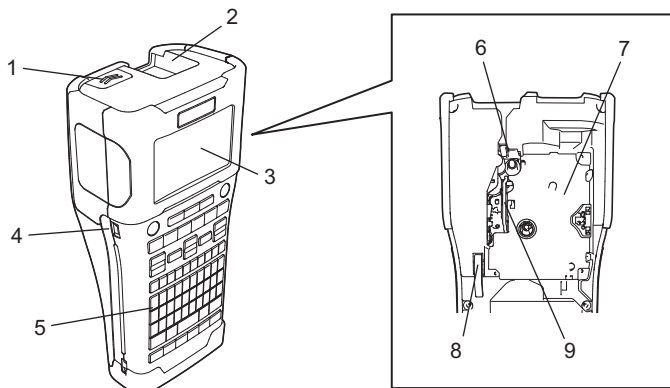

1. Zápodka krytu
2. Výstupní štěrba pásky
3. LCD
4. Port Mini-USB
5. Klávesnice

6. Odstřih pásky
7. Kryt přihrádky pro kazetu s páskou
8. Uvolňovací páčka
9. Tisková hlava

 U nového zařízení je na LCD nalepená ochranná fólie, která zabraňuje poškození displeje. Než začnete tiskárnu používat, odstraňte ji.

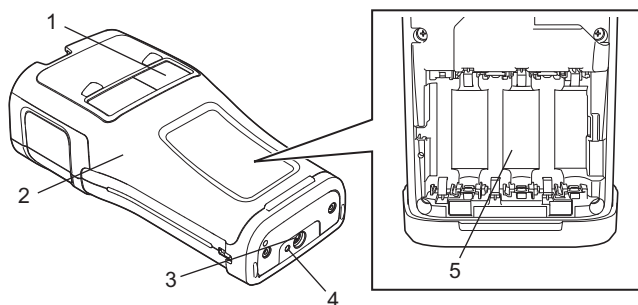

1. Okénko pásky
2. Zadní kryt
3. Konektor napájecího adaptéru

4. LED
5. Přihrádka na baterie

LCD

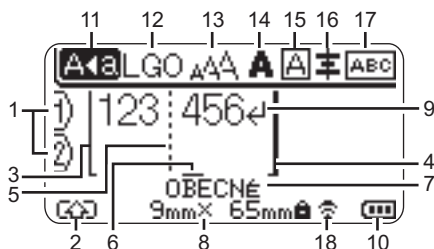

- 1. Číslo řádku**
Označuje aktuální číslo řádku v rozvržení štítku.
- 2. Režim Shift**
Označuje zapnutý režim Shift.
- 3. Počáteční přímka / 4. Konečná přímka**
Tiskne se oblast mezi počáteční a konečnou přímkou.
Krátké čáry vystupující z počáteční / konečné přímkou označují konec rozvržení štítku.
- 5. Oddělovací čára bloku**
Označuje konec bloku.
- 6. Kurzor**
Zobrazuje aktuální pozici zadávání dat. Znak se vkládají nalevo od kurzoru.
- 7. Typ aplikace pro tvorbu štítků**
Označuje aktuální typ štítku.
- 8. Velikost pásky**
Udává velikost pásky pro zadaný text: Šířka pásky x Délka štítku
Pokud byla stanovena délka štítku, na pravé straně velikosti pásky se rovněž zobrazí .
- 9. Konec řádku**
Indikuje konec řádku s textem.
- 10. Úroveň baterie**
Udává zbývající úroveň nabití akumulátoru v případě použití li-ionového akumulátoru.

- Plné
- Slabé
- Poloviční
- Prázdná

- 11. Režim velkých písmen**
Indikuje, že je zapnut režim psaní velkých písmen.
- 12.-16. Ikony stylu**
Zobrazuje nastavení aktuálního fontu (12), velikosti znaků (13), stylu znaků (14), rámečku (15) a zarovnání (16).
Ikona zarovnání se nemusí ukazovat. Závisí to na zvoleném typu štítku.
- 17. Zobrazení rozvržení**
Označuje nastavení orientace, rozvržení, oddělovače, převrácení a opakování textu. Zobrazené položky se mohou lišit podle zvoleného typu štítku.
- 18. Bezdrátové připojení**
Označuje aktuální stav bezdrátového připojení.

	Připojeno v režimu WLAN
	Odpojeno v režimu WLAN
	Připojeno / odpojeno v přímém režimu
	Navazování připojení pomocí průvodce nastavením Navazování připojení v režimu Ad-hoc
	Bezdrátové připojení je VYPNUTO

- 1
- 2
- 3
- 4
- 5
- 6
- 7
- 8
- 9
- 10

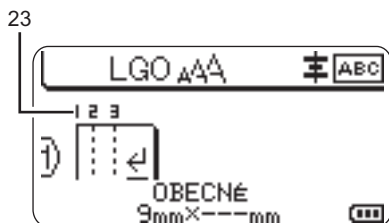
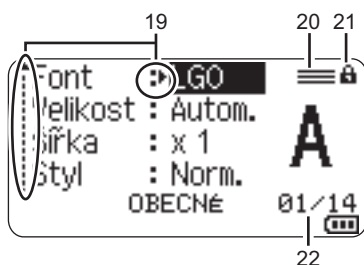

Výchozí jazyk je „Angličtina“.

19. Kurzorový výběr

Tlačítkem ▲ a ▼ se provádí výběr položek nabídky, tlačítkem ◀ a ▶ lze změnit příslušná nastavení.

20. Ikona specifikovaného řádku

Určuje, že pro každou řádku byla provedena zvláštní nastavení.

21. Ikona zámku

Indikuje, že některé položky nelze měnit.

22. Čítač

Označuje aktuálně zvolené číslo / volitelné číslo.

23. Číslo bloku

Označuje číslo bloku.



Další informace o nastavení kontrastu a podsvícení LCD naleznete v části „LCD“ na straně 20.

Názvy a funkce kláves

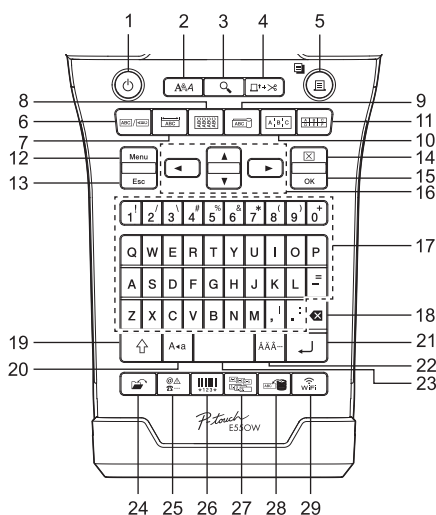

- 1. Napájení**
Zapíná a vypíná tiskárnu.
- 2. Styl**
Nastavuje vlastnosti znaků a štítku.
- 3. Náhled**
Zobrazí náhled štítku.
- 4. Podávání & ořez**
Posune 24,5 mm prázdné pásky a poté automaticky pásku odstříhne.
- 5. Tisk**
 - Vytiskne aktuální návrh štítku.
 - Vytiskne více kopií, pokud stisknete klávesu **Shift**.
- 6. Obecné**
Vytváří všeúčelové štítky.
- 7. Panelový štítek**
Vytváří panelové štítky, jmenovky a aplikace s jediným portem.
- 8. Obal kabelu**
Vytváří štítky, které se obalují kolem kabelu, vlákna či vodiče.
- 9. Označení kabelu**
Vytváří štítky pro označení kabelu.
- 10. Zásuvný panel**
Vytváří štítky s jednou či více řádkami pro skupinu portů na zásuvném panelu.
- 11. Svorkovnice**
Vytváří štítky až se třemi řádkami pro svorkovnice.
- 12. Nabídka**
Nastavuje provozní předvolby tiskárny.
- 13. Esc (Escape)**
Slouží ke zrušení aktuálního příkazu a návrat do obrazovky pro zadávání údajů nebo k předchozímu kroku.
- 14. Vymazat**
Vymaže všechny zadaný text nebo veškerý text a aktuální nastavení štítku.
- 15. OK**
Slouží k výběru zobrazené možnosti.
- 16. Kurzor (▲▼◀▶)**
Slouží k přesouvání kurzoru ve směru šipek.

1

2

3

4

5

6

7

8

9

10

17. Písmeno

- Tyto klávesy slouží k zadávání písmen nebo číslic.
- Velká písmena a symboly se zadávají pomocí těchto kláves v kombinaci s klávesami **Caps** nebo **Shift**.

18. Zpět

Smaže znak nalevo od kurzoru.

19. Shift

Při stisknutí této klávesy v kombinaci s klávesami s písmeny nebo čísly lze zadávat velká písmena nebo symboly uvedené na numerických klávesách.

20. Velká písmena

Slouží k zapnutí a vypnutí režimu psaní velkých písmen.

21. Zadat

- Při zadávání textu vloží nový řádek.
- Pouze pro typ aplikace štítku „OBECNÉ“ – při použití v kombinaci s klávesou **Shift** zadá nový blok.

22. Diakritika

Výběr a zadání znaku s diakritikou.

23. Mezerník

- Slouží k vložení prázdného místa.
- Obnovuje výchozí hodnotu nastavení.

24. Soubor

Slouží k tisku, otevření, uložení a smazání často používaných štítků v paměti.

25. Symbol

Výběr a zadání zvláštního symbolu.

26. Čárový kód

Otevře obrazovku „Nastav.čár.kód“.

27. Série

- Vytiskne sériové štítky.
- Při použití v kombinaci s klávesou **Shift** na štítek současně vytiskne v sérii libovolná dvě čísla.

28. Databáze

Vytvoří štítek na základě zvoleného rozsahu záznamů ve stažené databázi.

29. WiFi

Spustí komunikaci typu bezdrátový přímý režim.

Napájení

Napájecí adaptér

S touto tiskárnou používejte AD-E001 (napájecí adaptér). Napájecí adaptér připojíte přímo ke konektoru napájecího adaptéru.

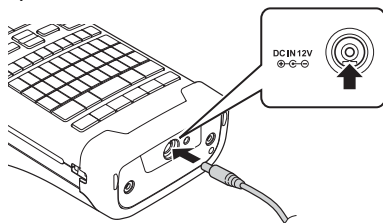

! Adaptéry AD-18 nebo AD-24ES nelze použít.

1 Zasuňte zástrčku kabelu napájecího adaptéru do konektoru označeného „DC IN 12 V“ na tiskárně.

2 Zapojte zástrčku napájecího adaptéru do elektrické zásuvky.

- ! • Před odpojením napájecího adaptéru tiskárnu vypněte.
- Netahejte za kabel napájecího adaptéru a neohýbejte jej.
- Při odpojení napájení či baterie na více než dvě minuty budou vymazána všechna nastavení textu a formátu.
- Stažené symboly, šablony a databáze budou uloženy i v případě nedostupného napájení.
- Po zapojení zástrčky napájecího adaptéru do elektrické zásuvky může trvat několik sekund, než se aktivuje tlačítko (Napájení).

💡 Chcete-li ochránit a zálohovat paměť tiskárny pro případ odpojení napájecího adaptéru, doporučujeme vložit akumulátory Li-ion (BA-E001), alkalické baterie velikosti AA (LR6) nebo dobíjecí akumulátory Ni-MH (HR6).

Dobíjecí li-ionové akumulátory

■ Instalace dobíjecího li-ionového akumulátoru

- 1** Otevřete zadní kryt zatlačením na jeho západku.
1. Zadní kryt
 2. Západka krytu

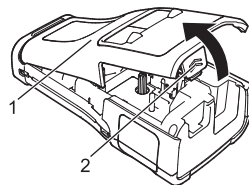

1

2

3

4

5

6

7

8

9

10

- 2** Vložte do přihrádky na akumulátor dobíjecí li-ionový akumulátor.

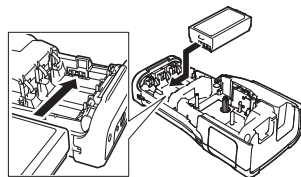

- 3** Ujistěte se, že jsou háčky na okraji zadního krytu řádně zasunuty, a poté kryt připevněte zpět.

⚠ Pokud nelze nasadit zadní kryt, zkontrolujte, zda se bílá páčka nachází v horní poloze. V opačném případě zvedněte páčku a potom nasadte kryt.

■ Vyjmutí dobíjecího li-ionového akumulátoru

Sejměte kryt přihrádky na akumulátor, vyjměte dobíjecí li-ionový akumulátor a vraťte kryt zpátky.

■ Nabíjení dobíjecího li-ionového akumulátoru



- Před použitím li-ionový akumulátor nabijte.
- Úplné nabití li-ionového akumulátoru může trvat až šest hodin.

- 1** Ujistěte se, že je tiskárna vypnutá. Je-li tiskárna zapnutá, vypněte jej stisknutím a podržením tlačítka  (Napájení).

- 2** Ujistěte se, že je do tiskárny nainstalován dobíjecí li-ionový akumulátor.

- 3** Pomocí napájecího adaptéru připojte tiskárnu k elektrické zásuvce. Během nabíjení svítí indikátor LED vedle konektoru adaptéru. Jakmile se li-ionový akumulátor plně nabije, kontrolka zhasne. Když je akumulátor zcela nabitý, indikátor úrovně nabití akumulátoru na LCD zobrazuje tři celé čárky .

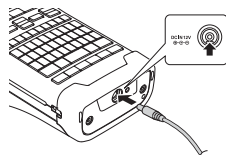

■ Přerušování nabíjení dobíjecího li-ionového akumulátoru

Chcete-li přerušit nabíjení li-ionového akumulátoru, odpojte napájecí adaptér.



Tipy k používání dobíjecího li-ionového akumulátoru

- Nabíjejte dobíjecí li-ionový akumulátor před použitím. Nepoužívejte ho před nabitím.
- K nabíjení dobíjecího li-ionového akumulátoru je zapotřebí teplota prostředí 5 °C až 35 °C. Dobíjecí li-ion akumulátor dobíjejte v prostředí s tímto teplotním rozsahem. Bude-li se okolní teplota nalézat mimo tento rozsah, dobíjecí li-ionový akumulátor se nebude dobíjet a indikátor stavu akumulátoru zůstane rozsvícený.
- Použijete-li tiskárnu, která má současně nainstalován dobíjecí li-ionový akumulátor a připojen napájecí adaptér, indikátor stavu akumulátoru se může vypnout a dobíjení přerušit, i když dobíjecí li-ionový akumulátor není zcela nabitý.

**Vlastnosti dobíjecího li-ionového akumulátoru**

Dobré porozumění vlastnostem dobíjecího li-ionového akumulátoru vám umožní jej optimálně používat.

- Používání nebo přechovávání dobíjecího li-ionového akumulátoru v prostředí vysokých či nízkých teplot může urychlit zhoršování jeho stavu. Stav dobíjecího li-ionového akumulátoru zhoršuje zejména jeho používání při vysokém nabití (90 % či více) v prostředí s vysokou teplotou.
- Stav nainstalovaného dobíjecího li-ionového akumulátoru může také zhoršovat používání tiskárny během dobíjení akumulátoru. Chcete-li použít tiskárnu po instalaci dobíjecího li-ionového akumulátoru, odpojte napájecí adaptér.
- Jestliže se tiskárnu chystáte déle než jeden měsíc nepoužívat, vyjměte z ní dobíjecí li-ionový akumulátor a uložte na chladném místě mimo přímé sluneční světlo.
- Pokud nebudete dobíjecí li-ionový akumulátor dlouhou dobu používat, doporučujeme jej každých šest měsíců nabít.
- Dotknete-li se během nabíjení li-ionového akumulátoru nějaké části tiskárny, na dotek může být teplá. To je normální a tiskárnu lze bezpečně používat. Pokud se tiskárna extrémně zahřeje, přestaňte ji používat.

Technické údaje

- Doba nabíjení: při nabíjení napájecím adaptérem (AD-E001) přibližně šest hodin
- Jmenovité napětí: 7,2 V stejnosměrného proudu
- Jmenovitá kapacita: 1 850 mAh

1

2

3

4

5

6

7

8

9

10

Alkalická baterie / dobíjecí Ni-MH akumulátor

- 1** Zkontrolujte, zda je přístroj vypnutý, a sejměte zadní kryt v zadní části tiskárny. Pokud jsou již akumulátory vloženy v tiskárně vyjměte je.

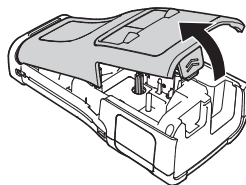

- 2** Vložte šest nových alkalických baterií velikosti AA (LR6) nebo plně nabitě dobíjecí akumulátory Ni-MH (HR6). Ujistěte se, že pozitivní (+) a negativní terminály (-) baterie odpovídají pozitivní (+) a negativní značce (-) v přihrádce na baterii.

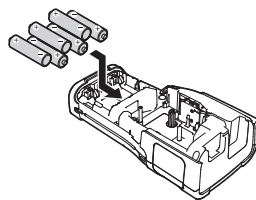

Uživatelé alkalických baterií

- ⚠ Měňte vždy najednou všech šest baterií za úplně nové články.

Uživatelé dobíjecích akumulátorů Ni-MH

- ⚠ Vždy vyměňujte všech šest akumulátorů za zcela nabitě zároveň.
- 💡 Nejnovější informace o doporučených bateriích naleznete na webových stránkách support.brother.com.

- 3** Zavřete zadní kryt tak, že zaháknete tři západky ve spodní části tiskárny a poté kryt tlakem dolů zavřete, až pevně zacvakne na své místo.

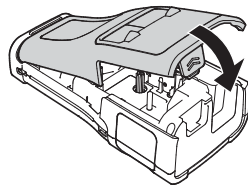

- ⚠
- Pokud nebudete tiskárnu delší dobu používat, vyjměte baterie.
 - Baterie se zbavte na vhodném sběrném místě, nevhazujte ji do komunálního odpadu. Kromě toho nezapomínejte dodržovat všechny platné předpisy.
 - Pokud baterii ukládáte nebo likvidujete, zabalte ji (například do přílnavé celofánové pásky), abyste zabránili zkratu.

(Příklad odizolování baterie)

1. Celofánová páska
2. Alkalická baterie / dobíjecí Ni-MH akumulátor

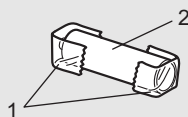

Vložení kazety s páskou

Používejte pouze kazety s páskou šíře 3,5 mm, 6 mm, 9 mm, 12 mm, 18 mm či 24 mm a kazety s trubičkou o šíři 5,8 mm, 8,8 mm, 11,7 mm, 17,7 mm či 23,6 mm.

- ! Pokud má nová kazeta s páskou kartónovou zarážku, před založením kazety zarážku odstraňte.

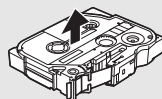

- 1 Zkontrolujte, zda není konec pásky ohnutý a zda páska prochází vodičkem dle obrázku.

1. Konec pásky
2. Vodičko pásky

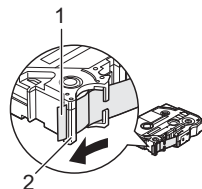

- 2 Nejprve se ujistěte, že je napájení vypnuto, a pak umístěte tiskárnu na plochý povrch, jak je to znázorněno na obrázku. Poté otevřete zadní kryt. Pokud se již v tiskárně kazeta s páskou nachází, vytáhněte ji přímo nahoru a odstraňte ji.

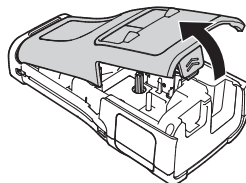

- 3 Vložte kazetu s páskou do přihrádky pro kazetu s páskou tak, aby konec pásky směřoval k výstupu pásky přístroje, a pevně zatlačte, až se ozve zaklapnutí.

1. Výstupní štěrba pásky

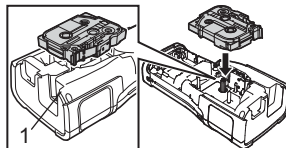

- 1
- 2
- 3
- 4
- 5
- 6
- 7
- 8
- 9
- 10

- ! • Při vkládání kazety s páskou dejte pozor, aby se tisková páska ani barvonosná páska nezachytily za tiskovou hlavu.
 • Zkontrolujte, zda páska není volná, a potom opatrně kazetu s páskou zasuňte. Pokud je páska volná, zachytí se při vložení kazety na výstupku (2), ohne se nebo pomačká a způsobí zaseknutí. Abyste pásku napnuli, postupujte podle obrázku v kroku 1 a vytáhněte pásku z jejího vodička.
 • Při vyjímání kazety s páskou dávejte pozor, aby se páska nezachytily na výstupku (2).

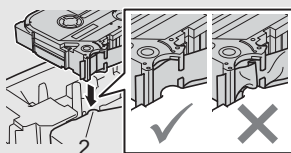

4 | Zavřete zadní kryt.

- ! Umístěte tiskárnu na plochý povrch (viz obrázek) a poté nasadte zadní kryt.
- Pokud nelze zadní kryt nasadit, zkontrolujte, zda se bílá páčka (1) nachází v horní poloze. V opačném případě zvedněte páčku a potom nasadte kryt.

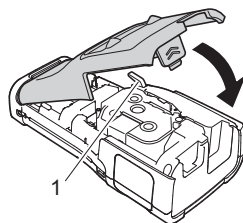

- ! Nevytahujte štítek z výstupu pásky. Mohlo by přitom dojít k vytažení barvosné pásky. Po vytažení barvosné pásky již páska pravděpodobně nebude použitelná.
- Kazety s páskou skladujte na chladném a tmavém místě, nevystavujte je přímému slunečnímu světlu, vysokým teplotám, vysoké vlhkosti a prachu. Po rozbalení zapečetěného obalu kazetu s páskou co nejdříve spotřebujte.

Silně adhezivní páska

- Pro hrubé a texturované povrchy doporučujeme použít extra silnou adhezivní pásku.
- Ačkoli leták s pokyny přiložený k extra silné adhezivní pásce doporučuje odstříhnout pásku nůžkami, odstřih pásky této tiskárny dokáže extra silnou adhezivní pásku odstříhnout.

Zapnutí/vypnutí napájení

Tiskárnu zapnete stisknutím tlačítka  (Napájení).

Chcete-li tiskárnu vypnout, tlačítko  (Napájení) znovu stiskněte a podržte stisknuté.

-  Tiskárna se automaticky přepne do režimu úspory energie, pokud za určitých provozních podmínek není po určité době stisknuta žádná klávesa. Podrobnosti viz „Doba automatického vypnutí“ na strani 18.

Doba automatického vypnutí

Používáte-li napájecí adaptér nebo li-ionový akumulátor, můžete měnit nastavení doby automatického vypnutí.

- ! Když používáte alkalické baterie nebo akumulátory Ni-MH, dobu automatického vypnutí nelze měnit. (Doba je pevně nastavena na 20 minut.)

1 | Stiskněte klávesu **Nabídka**, vyberte volbu „Automatické vypnutí“ pomocí klávesy **▲** nebo **▼** a potom stiskněte klávesu **OK** nebo **Zadat**.

2 | Zvolte baterii zobrazenou na LCD pomocí klávesy **▲** nebo **▼** a nastavte hodnotu pomocí klávesy **◀** či **▶**.
Lze zvolit „Napáj. adaptér“ či „Li-ion akumul.“.

3 | Stiskněte klávesu **OK** či **Zadat**.

● Doba automatického vypnutí ●

Nastavení	Hodnota	Nastavení	Hodnota
Napáj. adaptér	Vyp.	Li-ion akumul.	Vyp.
	10 min.		10 min.
	20 min.		20 min.
	30 min.		30 min.
	40 min.		40 min.
	50 min.		50 min.
	1 hod.		1 hod.
	2 hod.		
	4 hod.		
	8 hod.		
	12 h.		

- ! Pokud připojíte k tiskárně napájecí adaptér poté, co jste vybrali možnost „Automatické vypnutí“, nastavení „Napáj. adaptér“ se zpřístupní.
- Výchozí hodnota je „1 hod.“ pro napájecí adaptér a „30 min.“ pro li-ionový akumulátor.

Posuv pásky

- ! • Po vložení kazety s páskou odstraňte jakýkoli volný průhyb pásky nebo barvonosné pásky.
- **Nevytahujte štítek z výstupu pásky. Mohlo by přitom dojít k vytažení barvonosné pásky. Po vytažení barvonosné pásky již páska pravděpodobně nebude použitelná.**
- Během tisku ani při posuvu pásky neblokujte výstup pásky. To by mohlo způsobit zaseknutí pásky.

Podávání & ořez

Funkce Podávání a ořez provede posun 24,5 mm prázdné pásky a pak pásku odstřihne.

- 1 Stiskněte klávesu **Podávání & ořez**.
Na LCD se zobrazí „Podávání&ořez?“.
- 2 Pomocí klávesy ▲ nebo ▼ zvolte „Podávání&ořez“ a poté stiskněte **OK** či **Zadat**.
Při podávání pásky se zobrazí hlášení „Podávání pásky... Prosím čekej“ a poté bude páska odstřihnuta.

💡 Tuto funkci lze ukončit nebo zrušit stisknutím **Esc**.

- 1
- 2
- 3
- 4
- 5
- 6
- 7
- 8
- 9
- 10

Jen podávání

Posuňte pásku asi o 24,5 mm, takže z kazety s páskou vyčnívá prázdný štítek. Tento úkon se doporučuje při použití zažehlovacích pásek, které je třeba odstříhnout nůžkami.

- 1] Stiskněte klávesu **Podávání & ořez**.
Na LCD se zobrazí „Podávání&ořez?“.
- 2] Pomocí klávesy ▲ či ▼ zvolte „Jen podávání“ a poté stiskněte buď klávesu **OK**, nebo **Zadat**.
Při podávání pásky se objeví hlášení „Podávání pásky... Prosím čekej“.



Tuto funkci lze ukončit nebo zrušit stisknutím **Esc**.

LCD

Kontrast LCD

Kontrast displeje LCD lze v zájmu lepší čitelnosti nastavit na jednu z pěti úrovní (+2, +1, 0, -1, 2). Výchozí nastavení má hodnotu „0“.

- 1] Stiskněte klávesu **Nabídka**, vyberte volbu „Nastavení“ pomocí klávesy ▲ nebo ▼ a potom stiskněte klávesu **OK** nebo **Zadat**.
- 2] Vyberte volbu „Kontrast LCD“ pomocí klávesy ▲ nebo ▼ a potom nastavte hodnotu pomocí klávesy ◀ nebo ▶.
- 3] Stiskněte klávesu **OK** či **Zadat**.



- Stisknutím klávesy **Esc** se vrátíte k předešlému kroku.
- Stisknutím klávesy **Mezerník** ve volbě pro nastavení kontrastu vrátíte kontrast na výchozí hodnotu „0“.

Podsvícení

Podsvícení lze zapnout nebo vypnout.

Při zapnutém podsvícení (výchozí nastavení) je displej lépe čitelný.

- 1] Stiskněte klávesu **Nabídka** a poté zvolte „Pokročilé“ pomocí klávesy ▲ nebo ▼.
Stiskněte klávesu **OK** nebo **Zadat**.
- 2] Vyberte volbu „Podsvícení“ pomocí klávesy ▲ nebo ▼ a stiskněte klávesu **OK** nebo **Zadat**.
- 3] Vyberte „Zap.“ nebo „Vyp.“ pomocí klávesy ▲ či ▼ a stiskněte klávesu **OK** nebo **Zadat**.



- ! Vypnutí podsvícení může šetřit energii.
 - Pokud se podsvícení automaticky vypne, stiskněte libovolnou klávesu.
 - Podsvícení se během tisku vypne.
 - Během přenosu dat je podsvícení zapnuto.

Nastavení jazyka a jednotky

Jazyk

- 1 Stiskněte klávesu **Nabídka**, vyberte volbu „Jazyk“ pomocí klávesy ▲ nebo ▼ a potom stiskněte klávesu **OK** nebo **Zadat**.
- 2 Vyberte jazyk pro příkazy nabídek a zprávy zobrazované na LCD tlačítkem ▲ nebo ▼. Při výběru jazyka jsou k dispozici následující možnosti: „Čeština“, „Dansk“, „Deutsch“, „English“, „Español“, „Français“, „Hrvatski“, „Italiano“, „Magyar“, „Nederlands“, „Norsk“, „Polski“, „Português“, „Português (Brasil)“, „Română“, „Slovenski“, „Slovenský“, „Suomi“, „Svenska“ nebo „Türkçe“.
- 3 Stiskněte klávesu **OK** či **Zadat**.



Stisknutím klávesy **Esc** se vrátíte k předešlému kroku.

Jednotka

- 1 Stiskněte klávesu **Nabídka**, vyberte volbu „Jednotka“ pomocí klávesy ▲ nebo ▼ a potom stiskněte klávesu **OK** nebo **Zadat**.
- 2 Vyberte jednotku pro rozměry zobrazované na LCD tlačítkem ▲ nebo ▼. Lze zvolit „palec“ či „mm“.
- 3 Stiskněte klávesu **OK** či **Zadat**.



Výchozí nastavení je „mm“.

Stisknutím klávesy **Esc** se vrátíte k předešlému kroku.

1

2

3

4

5

6

7

8

9

10

ÚPRAVA ŠTÍTKU

Volba typu aplikace pro tvorbu štítků

Můžete vybírat mezi šesti různými typy aplikací pro tvorbu štítků.



OBECNÉ

Štítky pro obecné účely. V tomto režimu můžete upřesnit následující nastavení.

- Délka štítku: **Autom.**, 10mm-999mm
- Orientace: (**Vodorovná**), (Svisle)

Zvolíte-li režim OBECNÉ, můžete stisknout klávesu **Shift** a poté stisknutím klávesy **Zadat** přidat nový blok.

Vodorovná

ABCDE

Svisle

◀ⓂⓄⓂ▶

PANELOVÝ ŠTÍTEK

Štítky vytištěné v tomto režimu lze použít k identifikaci rozličných panelových štítků. Blok textu bude rovnoměrně rozprostřen po jediném štítku. V tomto režimu můžete upřesnit následující nastavení.

- Délka štítku: **50mm**, 10mm-999mm
- # bloků: **1**, 1-5
- Orientace: (**Vodorovná**), (Svisle)

1 blok

1A-B01

2 bloky

1A-B01 1A-B02

OBAL KABELU

Štítky vytištěné v tomto režimu lze ovinout kolem kabelu nebo vodiče. V režimu OBAL KABELU se text vytiskne tak, jak je vyobrazen na obrázcích. Zadat lze také následující nastavení.

- JEDNOTKA: **Pr. (Ø) (Vlastní průměr)**, Délka (Vlastní délka), CAT5/6, CAT6A, COAX, AWG, Ot. 90
- Hodnota: Závisí na JEDNOTKA
- Opakovat: **Zap.**, Vyp.
- Cross-ID: **Vyp.**, Zap. (viz „Nastavení Cross-ID“ na straně 25)

Standardní

2A-C14
2A-C14
2A-C14
2A-C14
2A-C14
2A-C14

Ot. 90

2A-C14
2A-C14
2A-C14
2A-C14

Text: Zadejte jeden nebo více řádků dat.

Při použití flexibilní identifikační pásky:

- Pro štítky obalu kabelu doporučujeme použít flexibilní identifikační pásku.
- Štítky vyrobené z flexibilní identifikační pásky nejsou určeny pro použití jako elektrická izolace.
- Pokud ovijete štítky kolem válcových předmětů, průměr (1) předmětu by měl dosahovat alespoň 3 mm.
- Překrývající se (2) se konce štítku by měly dosahovat alespoň 5 mm.

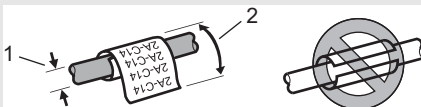



Při použití samolaminovací pásky:

- Pro štítky na obal kabelu doporučujeme používat samolaminovací pásku.
- Text se vytiskne horizontálně.
- Když vložíte samolaminovací pásku a vyberete Obal kabelu, můžete zadat následující položky:
 - Délka štítku: **Autom.**, 15mm-300mm
 - Vert.vyrovnání (úprava vertikální polohy): -7, -6, -5, -4, -3, -2, -1, **0**, +1, +2, +3, +4, +5, +6, +7
 - Cross-ID: **Vyp.**, Zap.

OZNAČENÍ KABELU

Štítky vytištěné v tomto režimu lze ovinout kolem kabelu nebo vodiče a oba konce štítku slepit dohromady tak, že vytvoří vlaječku. Text na štítcích označujících kabel se tiskne na oba konce štítku. Uprostřed, kde štítek ovíjí kabel, zůstává prázdné místo. V tomto režimu můžete upřesnit následující nastavení.

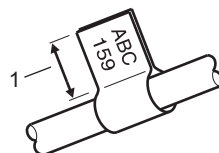

1. Označení alespoň 15 mm

- Rozvržení: **AA : AA** (Na každý blok se vytiskne ten **stejný text.**), **AA : EE** (Na každý blok se vytisknou dva odlišné texty.)
- Délka označení: **30mm**, 10mm-200mm
- Průměr kabelu: **6mm**, 3mm-90mm
- Orientace: **AE : IZ** (**Vodorovná**), **AE : EI** (**Svisle**)
- Cross-ID: **Vyp.**, Zap. (viz „Nastavení Cross-ID“ na straně 25)

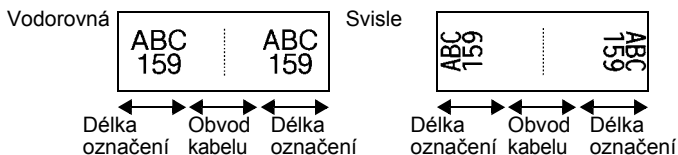

- Pokud jako rozvržení štítku zvolíte **AA : AA**, můžete zadat až dva čárové kódy.
- Pro štítky na označení kabelu doporučujeme používat flexibilní identifikační pásku.
- Štítky vyrobené z flexibilní identifikační pásky nejsou určeny pro použití jako elektrická izolace.

- 1
- 2
- 3**
- 4
- 5
- 6
- 7
- 8
- 9
- 10

ZÁSUVNÝ PANEL

Štítky vytištěné v tomto režimu lze použít k identifikaci rozličných panelů. V tomto režimu můžete upřesnit následující nastavení.

- Délka bloku: **15,0mm**, 5,0mm-300,0mm
- # bloků: **4**, 1-99
- Oddělovač: (Zaškrtnutí), (Pomlčka), (Čára), (Tučně), (Rámeček), (Žádný)
- Orientace: (Vodorovná), (Svisle)
- Obráceně: **Vyp.**, Zap.
- Pokročilé: **Vyp.**, Zap.

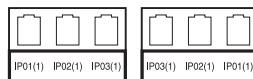

Pokud je vybraná možnost „Pokročilé“, zadejte délku každého bloku ručně.



- Bez okrajů: **Vyp.**, Zap.
Nastavte levý a pravý okraj štítku na nulu.

„Pokročilé“ a „Bez okrajů“ nelze nastavit na „Zap.“ zároveň.

SVORKOVNICE

Pomocí štítků vytištěných v tomto režimu lze identifikovat typ elektrického připojení, který se často používá v telekomunikacích. Jsou zde až tři řádky na každý blok na jediném štítku a pro každý blok můžete zadat tři řádky. V tomto režimu můžete upřesnit následující nastavení.

- Šířka modulu: **200mm**, 50mm-300mm
- Typ bloku: **4 páry**, 2 páry, 3 páry, 5 párů, Prázd.
- Typ číslování: (Žádný), (Vodorovná), (Páteř)
- Počát. hodnota: ---, 1-99999

B01	B02	B03	B04	B05	B06
B07	B08	B09	B10	B11	B12
1	4	8	12	16	20
25	28	32	38	40	44
					48

- Je-li v „Typ bloku“ zvoleno „Prázd.“, „Typ číslování“ je nastaven na Žádný.
- Pokud ve volbě „Typ číslování“ zvolíte „Žádný“, „Počát. hodnota“ zobrazí „---“ a nebudete moci nastavit žádnou hodnotu. Chcete-li nastavit „Počáteční hodnotu“ od 1 do 99 999, vyberte buď možnost „Vodorovná“, nebo „Páteř“.

Teplotně smršťovací trubička

Používáte-li teplotně smršťovací trubičku, při stisknutí kterékoliv z klávesy typu aplikace pro tvorbu štítku se ukáže obrazovka nastavení SMRŠŤ. TRUBIČKA.

Délka štítku: **Autom.**, 25mm-999mm

V případě použití teplotně smršťovací trubičky s šířkou 5,8 mm nebo 8,8 mm je maximální délka tisku 500 mm.

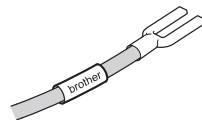

Text: Zadejte jeden nebo více řádků dat.

☉ Při použití teplotně smršťovací trubičky:

- Rámečky nelze tisknout.
- Při narušení řádky se mohou ztratit části některých ozdobných znaků.
- Vytisknuté znaky mohou být menší než při použití pásky TZe.

Nastavení Cross-ID

Při vytváření obalu kabelu nebo označení kabelu můžete vytvářet tištěné štítky s Cross-ID.

1 Stiskněte tlačítko **Obal kabelu** nebo **Označení kabelu**.

2 Tlačítkem ▲ nebo ▼ vyberte možnost „Cross-ID“.

3 Tlačítkem ◀ nebo ▶ vyberte možnost „Zapnuto“.

4 Jeden řádek: Zadejte text a vložte znak „/“ nebo „\“ na místo, kde chcete použít Cross-ID.

Dva nebo více řádků: Cross-ID můžete použít mezi řádky stiskem klávesy **Zadat** pro vytvoření dalšího řádku.

Příklad: 1 řádek

AD07/15: A1	15: A1/AD07
-------------	-------------

2 nebo více řádků

AD07-15: A1	AG13-08: 01
AG13-08: 01	AD07-15: A1

Zadávání a editace textu

Přidání nového řádku

Chcete-li ukončit aktuální řádek textu a začít zadávat nový řádek, stiskněte klávesu **Zadat**. Na konci řádku se zobrazí zalomená šipka a kurzor se přesune na začátek nového řádku.

- ! Maximální počet řádků
 - 24mm páska: 7 řádků
 - 18mm páska: 5 řádků
 - 12mm páska: 3 řádky
 - 9mm a 6mm páska: 2 řádky
 - 3,5mm páska: 1 řádek

Vložení nového bloku

Je-li zvoleno **OBEČNÉ**, můžete vytvořit až 99 nových bloků. Chcete-li vytvořit nový blok textu/řádků vpravo od aktuálního textu, stiskněte klávesu **Shift** a poté **Zadat**. Kurzor se přesune na začátek nového bloku. V ostatních typech aplikace pro tvorbu štítků můžete při stisknutí klávesy aplikace pro tvorbu štítků nastavit počet bloků. Tuto funkci nemusí podporovat všechny druhy aplikací pro tvorbu štítků.

Přesun kurzoru

- Kurzor lze posouvat o jednu pozici či jeden řádek stisknutím kláves **▲**, **▼**, **◀** nebo **▶**.
- Chcete-li kurzor přesunout na začátek nebo konec aktuálního řádku, stiskněte klávesu **Shift** a potom **◀** nebo **▶**.
- Chcete-li kurzor přesunout na začátek předešlého nebo následujícího bloku, stiskněte klávesu **Shift** a poté **▲** či **▼**.

Vložení textu

Pro vložení textu do již existujícího řádku textu přesuňte kurzor ke znaku napravo od místa, kam chcete text vložit, a poté zadejte doplňovaný text. Nový text se vloží nalevo od kurzoru.

Odstranění textu

■ Odstraňování po jednom znaku

Chcete-li odstranit znak z existujícího textového řádku, přesuňte kurzor napravo od místa, kde chcete začít text odstraňovat, a poté stiskněte klávesu **Zpět**. Každým stisknutím klávesy **Zpět** odstraníte znak vlevo od kurzoru.

- 💡 Podržíte-li klávesu **Zpět**, budou postupně odstraňovány znaky vlevo od kurzoru.

■ Odstranění veškerého textu

Stiskem klávesy **Vymazat** odstraníte celý text.

1 Stiskněte klávesu **Vymazat**.

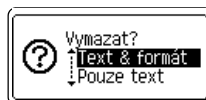

2 Pomocí klávesy **▲** nebo **▼** vyberte „Pouze text“, chcete-li odstranit všechny text, ale zachovat přitom aktuální nastavení formátování, nebo vyberte „Text & formát“, chcete-li odstranit veškerý text i nastavení formátování.



- Pro návrat na obrazovku umožňující zadávání textu bez vymazání nebo odstranění textu či formátování stiskněte klávesu **Esc**.
- Zvolíte-li „Text & formát“, veškerý text bude vymazán a tiskárna nastavena na výchozí nastavení.

3 Stiskněte klávesu **OK** či **Zadat**.

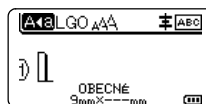

Zadávání symbolů

Kromě symbolů uvedených na klávesnici lze vkládat i další symboly (včetně mezinárodních, rozšířených ASCII znaků a znaků * definovaných uživatelem), které jsou dostupné prostřednictvím funkce symbolů.

Nebo stiskněte klávesu **Shift** a potom stisknutím klávesy na klávesnici zadejte symbol, který je uveden v pravém horním rohu příslušné klávesy.

Volitelné „Symbols“ (bez uživatelem definovaných znaků) jsou uvedeny v Příloze. (Viz strana 84.)

Chcete-li použít uživatelem definované znaky, přeneste bitmapový obrázek na tiskárnu pomocí programu P-touch Transfer Manager.

* Bitmapový obrázek uživatelem vytvořeného znaku, který není na tiskárně předem nainstalován.

Zadávání symbolů pomocí funkce Symbol

1 Stiskněte klávesu **Symbol**.
Zobrazí se seznam kategorií symbolů a symboly obsažené v dané kategorii.



V tomto zobrazeném seznamu je vybrán poslední zadaný symbol.

2 Vyberte některou kategorii symbolů pomocí klávesy **▲** nebo **▼** a potom stiskněte klávesu **OK** nebo **Zadat**.

- 1
- 2
- 3**
- 4
- 5
- 6
- 7
- 8
- 9
- 10

- 3** Vyberte symbol pomocí klávesy ▲, ▼, ◀ nebo ▶ a potom stiskněte klávesu **OK** nebo **Zadat**.

Zvolený symbol bude vložen do řádku s textem.



Při výběru symbolu:

- Stisknutím klávesy **Shift** a **Symbol** se vrátíte na předchozí stránku.
- Stisknutím klávesy **Symbol** přejděte na další stránku.



Stisknutím klávesy **Esc** se vrátíte k předešlému kroku.

Zadání uživatelem definovaného znaku pomocí funkce **Symbol**



Před použitím obrázků uživatelem definovaných znaků přeneste obrázky do tiskárny pomocí programu P-touch Transfer Manager. Podrobnosti o programu P-touch Transfer Manager naleznete v kapitole „Používání programu P-touch Transfer Manager (pro systém Windows)“ na straně 53.

- 1** Stiskněte klávesu **Symbol**.

Zobrazí se seznam kategorií symbolů a symboly obsažené v dané kategorii.

Při přenosu uživatelem definovaného znaku se také zobrazí „Vlastní“.



V tomto zobrazeném seznamu je vybrán poslední zadaný symbol.

- 2** Vyberte volbu „Vlastní“ pomocí klávesy ▲ nebo ▼ a potom stiskněte klávesu **OK** či **Zadat**.

- 3** Zvolte obrázek uživatelem definovaného znaku pomocí klávesy ▲ či ▼ a poté stiskněte klávesu **OK** či **Zadat**.

Zvolený obrázek bude vložen do řádku s textem.



- Při výběru symbolu můžete stisknutím klávesy **Symbol** přejít na následující stranu.
- Vložený obrázek uživatelem definovaného znaku se zobrazí jako zvýrazněná značka uživatelem definovaného znaku (☐) na obrazovce pro vkládání textu.
- Chcete-li si zobrazit obrázek uživatelem definovaného znaku na obrazovce pro vkládání textu, přesuňte do obrázku kurzor a stiskněte klávesu **Symbol**.



Stisknutím klávesy **Esc** se vrátíte k předešlému kroku.

Používání historie symbolů

Pomocí funkce Historie symbolů si můžete vytvořit vlastní kategorii symbolů. Při výběru symbolů se nejprve zobrazí okno „Historie“, abyste mohli rychle najít požadované symboly.



Uživatelem definované znaky nelze k historii symbolů přidat ani při jejich přenesení na tiskárnu.

- 1** Stiskněte klávesu **Menu**, vyberte volbu „Pokročilé“ pomocí klávesy ▲ nebo ▼ a potom stiskněte klávesu **OK** nebo **Zadat**.

- 2** Vyberte volbu „Historie symbolů“ pomocí klávesy ▲ nebo ▼ a potom stiskněte klávesu **OK** nebo **Zadat**. Poté tlačítkem ▲ nebo ▼ vyberte možnost „Zapnuto“.

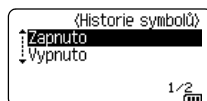

- 3** Použijte nastavení stisknutím klávesy **OK** či **Zadat**.
Obrazovka se vrátí zpět na okno pro vkládání textu.

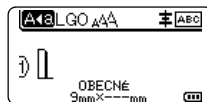

- 4** Zadejte symbol, který chcete přidat do historie.



Podrobnosti viz „Zadávání symbolů pomocí funkce Symbol“ na straně 27.

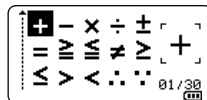

- 5** Stiskněte klávesu **Symbol**.
Zobrazí se „Historie“ včetně symbolu zadaného v rámci kroku 4.

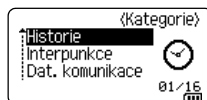

- Do kategorie „Historie“ lze přidat až 30 symbolů. Je-li do kategorie „Historie“ vloženo více než 30 symbolů, bude z ní odstraněn nejstarší symbol.
- Chcete-li přestat funkci Historii symbolů používat, zvolte „Vypnuto“ v okně „Historie symbolů“.

Zadávání znaků s diakritikou

Tiskárna dokáže zobrazit a vytisknout sady znaků s diakritikou a také specifické znaky jednotlivých jazyků. Volitelné „Znaky s diakritikou“ jsou uvedeny v Příloze. (Viz strana 85.)

- 1** Zadejte znak, u kterého chcete použít diakritiku.



S diakritikou lze použít i režim velkých písmen.

- 2** Stiskněte klávesu **Diakritika**.
U znaku se objeví diakritické znaménko.

- 3** Požadovaný znak zobrazte opakovaným stiskem klávesy **Diakritika** nebo jej vyberte pomocí kláves ◀ nebo ▶.



Pořadí znaků s diakritikou závisí na zvoleném jazyku LCD.

- 4** Stiskněte klávesu **OK** či **Zadat**.
Zvolený znak s diakritikou bude vložen do řádku s textem.



Stisknutím klávesy **Esc** se vrátíte k předešlému kroku.

Nastavení atributů znaků

Nastavení atributů znaků u štítku

Klávesa **Styl** umožňuje vybrat font a použít atributy velikost, šířka, styl, řádek a zarovnání. Volitelné možnosti „Atribut znaku“ jsou uvedeny v Příloze. (Viz strana 86.)

- 1 | Stiskněte klávesu **Styl**.
Zobrazí se seznam s aktuálním nastavením.
- 2 | Klávesou ▲ nebo ▼ vyberte některý atribut a poté pro něj nastavte hodnotu klávesou ◀ nebo ▶.
- 3 | Stisknutím kláves **OK** nebo **Zadat** potvrďte použití příslušných nastavení.



Nová nastavení se NEPOUŽIJÍ, pokud nestisknete klávesu **OK** nebo **Zadat**.



- Stisknutím klávesy **Esc** se vrátíte k předešlému kroku.
- Stisknutím klávesy **Mezerník** nastavíte vybraný atribut na výchozí hodnotu.
- Při použití některých stylů písma (např. Stín + Kurzíva) mohou být malé znaky špatně čitelné.
- V závislosti na typu aplikace pro tvorbu štítků možná nebudete moci měnit hodnotu v nastavení **Styl**. V takovém případě se v náhledu na pravé straně obrazovky objeví .

Nastavení atributů znaků u každého řádku

Pokud má štítek dva a více řádků, můžete nastavit pro každý z nich jiné hodnoty atributů znaků (font, velikost, šířku, styl, řádek a zarovnání).

Přesuňte kurzor na řádek, který chcete upravit, pomocí kláves ▲, ▼, ◀ či ▶. Potom stiskněte klávesu **Shift** a potom stisknutím klávesy **Styl** zobrazte atributy. (☰ na displeji znamená, že se prováděná nastavení aplikují pouze na daný řádek.)



Když je pro každý řádek nastavena jiná hodnota atributu, zobrazuje se při stisknutí klávesy **Styl** příslušné hodnoty jako *****. Pokud na této obrazovce změníte nastavení klávesou ▲ nebo ▼, použije se stejná změna u všech řádků.



Nastavení automatického přizpůsobení stylu

Pokud je volba „Velikost“ klávesy **Styl** nastavena na možnost „Autom.“ a délka štítku na určitou hodnotu, můžete si zvolit způsob omezení velikosti textu, aby se vešel do dané délky štítku.

1 Stiskněte klávesu **Menu**, vyberte volbu „Pokročilé“ pomocí klávesy **▲** nebo **▼** a potom stiskněte klávesu **OK** nebo **Zadat**.

2 Vyberte volbu „Auto–přizpůsobit styl“ pomocí klávesy **▲** nebo **▼** a potom stiskněte klávesu **OK** či **Zadat**.

3 Klávesou **▲** nebo **▼** vyberte příslušný styl.



- Pokud zvolíte volbu „Velikost textu“, pak se zmenší celková velikost textu, aby se přizpůsobila štítku.
- Pokud zvolíte volbu „Šířka textu“, pak se šířka textu zmenší na nastavení x 1/2. (Pokud by se text ani po zúžení na nastavení x 1/2 na štítek zvolené délky nevešel, dojde současně i ke zmenšení celkové velikosti textu.)

4 Stisknutím kláves **OK** nebo **Zadat** potvrďte použití příslušných nastavení.

- Stisknutím klávesy **Esc** se vrátíte k předešlému kroku.
- Stisknutím klávesy **Mezerník** provedte výchozí nastavení stylu („Velikost textu“).

Nastavování rámečků

Pomocí klávesy **Styl** můžete zvolit rámeček štítku. Volitelné „Rámečky“ jsou uvedeny v Příloze. (Viz strana 88.)

1 Stiskněte klávesu **Styl**. Zobrazí se aktuální nastavení.

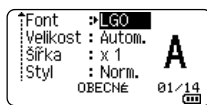

2 Vybírejte pomocí klávesy **▲** či **▼** atribut, dokud nebude zvolen „Rám“, a poté zvolte rámeček pomocí klávesy **◀** či **▶**.

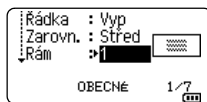

3 Stisknutím kláves **OK** nebo **Zadat** potvrďte použití příslušných nastavení.



- Nová nastavení se NEPOUŽIJÍ, pokud nestisknete klávesu **OK** nebo **Zadat**.



- Stisknutím klávesy **Esc** se vrátíte k předešlému kroku.
- Stisknutím klávesy **Mezerník** nastavíte vybraný atribut na výchozí hodnotu.

Vytvoření štítků s čárovým kódem

Pomocí funkce čárového kódu můžete vytvářet štítky s jednorozměrnými čárovými kódy pro použití s asset tagy, štítky s výrobními čísly a dokonce i POS a systémy kontroly aktiv. Volitelné „Čárové kódy“ jsou uvedeny v Příloze. (Viz strana 88.)

- 💡 Tiskárna není primárně určena k vytváření štítků s čárovými kódy. Vždy proto zkontrolujte, zda je možné čárový kód přečíst čtečkou.
- Nejlepších výsledků dosáhnete, pokud čárový kód vytisknete černou barvou na bílou pásku. Některé čtečky čárových kódů nedokážou číst čárové kódy z barevných pásek nebo vytvořené barevným tiskem.
- Kdykoli je to možné, používejte u položky „Šířka“ nastavení „Velké“. Některé čtečky čárových kódů nedokážou přečíst štítky s čárovými kódy vytvořenými s nastavením „Malé“.
- Při kontinuálním tisku velkého množství štítků může dojít k přehřátí tiskové hlavy, což může mít negativní vliv na kvalitu tisku.

Nastavení parametrů a zadání dat čárových kódů

- 1 Stiskněte klávesu **Čárový kód**.
Zobrazí se okno „Nastav.čár.kód“.

💡 Na štítek lze umístit až pět čárových kódů.

- 2 Klávesou **▲** nebo **▼** vyberte některý atribut a poté pro něj nastavte hodnotu klávesou **◀** nebo **▶**.
 - Protokol: **CODE39**, CODE128, EAN-8, EAN-13, GS1-128 (UCC/EAN-128), UPC-A, UPC-E, I-2/5 (ITF), CODABAR
 - Šířka: **Malé**, Velké
 - Pod#: **Zapnuto**, Vypnuto
 - Kontr.čís.: **Vypnuto**, Zapnuto
 K dispozici jen pro protokoly Code39, I-2/5 a Codabar.

⚠ Znak se nemusí pod čárovým kódem objevit, i když je vybrána volba „Zapnuto“ u položky „Pod#“. Závísí to na použité šířce pásky, počtu zadaných řádků nebo aktuálním nastavení stylu znaků.

- 3 Stisknutím kláves **OK** nebo **Zadat** potvrďte použití příslušných nastavení.

💡 Nová nastavení se NEPOUŽIJÍ, pokud nestisknete tlačítko **OK** nebo **Zadat**.

- 4 Zadejte data čárového kódu.
Zvláštní znaky lze do čárového kódu zadávat při použití protokolů CODE39, CODABAR, CODE128 nebo GS1-128. Pokud nechcete použít zvláštní znaky, přejděte ke kroku 7.

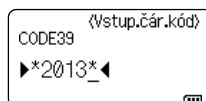

- 5 Stiskněte klávesu **Symbol**.
Zobrazí se seznam znaků, které jsou dostupné v aktuálním protokolu.

- 6 Pomocí tlačítka **▲** nebo **▼** vyberte znak a potom stisknutím tlačítka **OK** nebo **Zadat** vložte znak do dat čárového kódu.

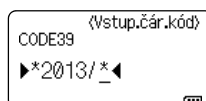

- 7** Stisknutím tlačítka **OK** nebo **Zadat** vložte čárový kód na štítek. Čárový kód se objeví na obrazovce pro vkládání textu.



💡 Chcete-li tisknout štítky, nahlédněte do „Tisk štítku“ na straně 39.

- 💡 • Stisknutím klávesy **Esc** se vrátíte k předešlému kroku.
• Stisknutím klávesy **Mezerník** nastavíte vybraný atribut na výchozí hodnotu.

Editace a smazání čárového kódu

- Chcete-li upravit parametry a data čárového kódu, umístěte kurzor nad značku čárového kódu na obrazovce pro zadávání dat a poté otevřete obrazovku „Nastav.čár.kód“.
Podrobnosti viz „Nastavení parametrů a zadání dat čárových kódů“ na straně 32.
- Chcete-li čárový kód odstranit ze štítku, umístěte kurzor vpravo od značky čárového kódu na obrazovce pro zadávání dat a poté stiskněte tlačítko **Zpět**.

Zadávání sériových štítků

V režimu série můžete vytvářet série štítků s přírůstkem o jeden číselný znak. V režimu rozšířené série si můžete vybírat mezi simultánním či pokročilým režimem. Simultánní režim vytváří série štítků, kde hodnota narůstá o dvě odlišná čísla zároveň. Rozšířený režim vytváří série štítků tak, že vám umožňuje zvolit dvě posloupnosti a postupně je zvyšovat.

Série

- 1** Zadejte text.

Příklad: Pomocí této funkce vytvořte štítky 1A-A01, 1A-A02, 1A-A03, 1A-A04 z 1A-A01.

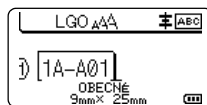

- 2** Stiskněte klávesu **Série**.

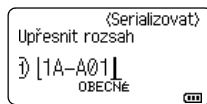

- 3** Pomocí kláves **▲**, **▼**, **◀** či **▶** umístěte kurzor pod první znak a poté stiskněte klávesu **OK** či **Zadat**. Poté umístěte kurzor pod poslední navyšovaný znak. Stiskněte klávesu **OK** či **Zadat**.

Příklad: Zvolte 1 z A01.

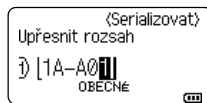

- 4** Pomocí klávesy **▲** nebo **▼** zvolte „Čítač“ a „Po přírůstcích“ a pomocí klávesy **◀** nebo **▶** nastavte hodnotu.

Příklad: Chcete-li číslo čtyřikrát zvýšit o jedna, nastavte „Čítač“: 4, „Po přírůstcích“: 1.

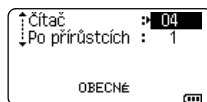

- 1
- 2
- 3**
- 4
- 5
- 6
- 7
- 8
- 9
- 10

- 5** Stisknutím klávesy **OK** či **Zadat** zobrazte okno, které jste nastavili.

Příklad: 1A-A01 1A-A02 1A-A03 1A-A04

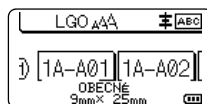

- Pokud stisknete klávesu **Série**, můžete měnit nastavení. Po změně nastavení se zobrazí zpráva „Přepsat data za touto pozicí?“. Chcete-li nastavení přepsat, stiskněte klávesu **OK**.
- Při tisku můžete zvolit „Vše“, „Aktuální“ nebo „Rozsah“, pokud máte k dispozici více stránek štítků.
- Chcete-li tisknout štítky, nahlédněte do „Tisk štítků“ na straně 39.

Rozšířená série

■ Současné

- 1** Zadejte text.

Příklad: Pomocí této funkce vytvořte štítky 1A-A01, 1A-B02, 1A-C03, 1A-D04 z 1A-A01.

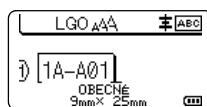

- 2** Stiskněte klávesu **Shift** a **Série** a zvolte „Současné“ pomocí klávesy **▲** či **▼**. Stiskněte klávesu **OK** nebo **Zadat**.



- 3** Upřesněte první rozsah znaků, které chcete zvýšit.

- Chcete-li zadat jeden znak, pomocí klávesy **▲**, **▼**, **◀** či **▶** umístěte pod daný znak kurzor a dvakrát stiskněte klávesu **OK** či **Zadat**.
- Chcete-li upřesnit rozsah znaků, pomocí klávesy **▲**, **▼**, **◀** či **▶** umístěte kurzor pod první znak daného rozsahu a stiskněte klávesu **OK** nebo **Zadat**. Poté umístěte kurzor pod poslední znak v daném rozsahu a stiskněte klávesu **OK** či **Zadat**.

Příklad: Zvolte 1 z A01.

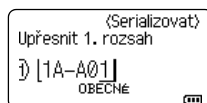

- 4** Opakováním kroku 3 upřesněte druhý rozsah znaků, který chcete zvýšit.

Příklad: Zvolte A z A01.



Šedě zobrazené znaky nelze vybrat.

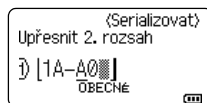

- 5** Pomocí klávesy **▲** nebo **▼** zvolte „Čítač“ a „Po přírůstcích“ a pomocí klávesy **◀** nebo **▶** nastavte hodnotu.

Příklad: Chcete-li číslo čtyřikrát zvýšit o jednu, nastavte „Čítač“: 4, „Po přírůstcích“: 1.

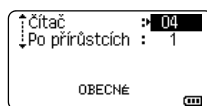

6 Stisknutím klávesy **OK** či **Zadat** zobrazte okno, které jste nastavili.

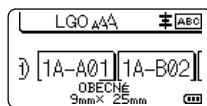

Příklad: 1A-A01 1A-B02 1A-C03 1A-D04



- Pokud stisknete klávesy **Shift** a **Série**, můžete měnit nastavení. Po změně nastavení se zobrazí zpráva „Přepsat data za touto pozicí?“. Chcete-li nastavení přepsat, stiskněte klávesu **OK**.
- Při tisku můžete zvolit „Vše“, „Aktuální“ nebo „Rozsah“, pokud máte k dispozici více stránek štítků.
- Chcete-li tisknout štítky, nahlédněte do „Tisk štítku“ na straně 39.

■ Pokročilé

1 Zadejte text.

Příklad: Pomocí této funkce vytvořte štítky 1A-A01, 1A-A02, 1A-A03, 1A-A04 a 1A-B01, 1A-B02, 1A-B03, 1A-B04 z 1A-A01.

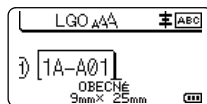

2 Stiskněte klávesu **Shift** a **Série** a zvolte „Pokročilé“ pomocí klávesy **▲** či **▼**. Stiskněte klávesu **OK**.

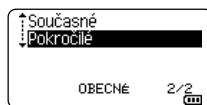

3 Upřesněte první rozsah znaků, které chcete zvýšit.

- Chcete-li zadat jeden znak, pomocí klávesy **▲**, **▼**, **◀** či **▶** umístěte pod daný znak kurzor a dvakrát stiskněte klávesu **OK** či **Zadat**.
- Chcete-li upřesnit rozsah znaků, pomocí klávesy **▲**, **▼**, **◀** či **▶** umístěte kurzor pod první znak daného rozsahu a stiskněte klávesu **OK** nebo **Zadat**. Poté umístěte kurzor pod poslední znak v daném rozsahu a stiskněte klávesu **OK** či **Zadat**.

Příklad: Zvolte 1 z A01.

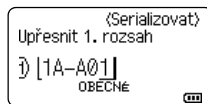

4 Pomocí klávesy **▲** nebo **▼** zvolte „Čítač“ a „Po přírůstcích“ a pomocí klávesy **◀** nebo **▶** nastavte hodnotu.

Příklad: Chcete-li číslo čtyřikrát zvýšit o jednu, nastavte „Čítač“: 04, „Po přírůstcích“: 1.



5 Opakujte kroky 3 a 4 pro upřesnění druhého rozsahu znaků, který chcete zvýšit, hodnoty přírůstků a hodnoty čítače.

Příklad: Zvolte A z A01. Chcete-li číslo dvakrát zvýšit o jednu, nastavte „Čítač“: 02, „Po přírůstcích“: 1.

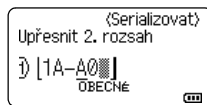

Šedě zobrazené znaky nelze vybrat.

- 1
- 2
- 3
- 4
- 5
- 6
- 7
- 8
- 9
- 10

6 Stisknutím klávesy **OK** či **Zadat** zobrazte okno, které jste nastavili.

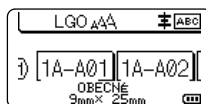

Příklad:

1A-A01	1A-A02	1A-A03	1A-A04
1A-B01	1A-B02	1A-B03	1A-B04

- Pokud stisknete klávesy **Shift** a **Série**, můžete měnit nastavení. Po změně nastavení se zobrazí zpráva „Přepsat data za touto pozicí?“. Chcete-li nastavení přepsat, stiskněte klávesu **OK**.
- Při tisku můžete zvolit „Vše“, „Aktuální“ nebo „Rozsah“, pokud máte k dispozici více stránek štítků.
- Chcete-li tisknout štítky, nahlédněte do „Tisk štítku“ na straně 39.

- Stisknutím klávesy **Esc** se vrátíte k předešlému kroku.
- Režim série lze také aplikovat na čárové kódy. Čárový kód se počítá jako znak.
- Jakékoli symboly a jiné než alfanumerické znaky funkce automatické posloupnosti čísel ignoruje.
- Posloupnost režimu série může obsahovat maximálně pět znaků.
- Hodnotu „Čítač“ lze nastavit na maximální posloupnost čísel 99.
- Hodnotu „Po přírůstcích“ lze nastavit po přírůstcích jedné až devíti.

Znaky a čísla jsou zvyšována následujícím způsobem:

0 → 1 ...9 → 0 → ...
 A → B ...Z → A → ...
 a → b ...z → a → ...
 A0 → A1 ...A9 → B0 → ...

Mezery (v následujícím příkladu zobrazeny jako podtržítka „_“) mohou být použity k úpravě mezer mezi znaky nebo k ovládní počtu vytištěných znaků.

_9 → 10 ...99 → 00 → ...
 _Z → AA ...ZZ → AA → ...
 1_9 → 2_0 ...9_9 → 0_0 → ...

Volby odstřihu pásky

Volby odstřihu pásky určují způsob podávání a odstřihu pásky při tisku štítků.

1 Stiskněte klávesu **Menu**.

2 Vyberte volbu „Volba odstřihu“ pomocí klávesy **▲** nebo **▼** a potom stiskněte klávesu **OK** či **Zadat**.

3 Nastavte hodnotu pomocí klávesy **▲** či **▼** a poté použijte nastavení stisknutím klávesy **OK** či **Zadat**.



Nová nastavení se **NEPOUŽIJÍ**, pokud nestisknete klávesu **OK** nebo **Zadat**.



- Stisknutím klávesy **Esc** se vrátíte k předešlému kroku.
- Seznam všech dostupných nastavení je uveden v tabulce Volby odstřihu pásky.

• Volby odstřihu pásky •

č.	Úplný odstřih	Nastřihnoutí vrchní vrstvy	Spojit	Obrázek
1	Ne	Ano	Ne	
2	Ano	Ano	Ne	
3	Ne	Ne	Ne	
4	Ano	Ne	Ne	
5	Ne	Ano	Ano	

1

2

3

4

5

6

7

8

9

10

ÚPRAVA ŠTÍTKU

č.	Úplný odstřih	Nastřihnoutí vrchní vrstvy	Spojit	Obrázek
6	Ano	Ano	Ano	
7	Ne	Ne	Ano	
8	Ano	Ne	Ano	
9	Speciální páska			

TISK ŠTÍTKŮ

Náhled štítku

Před tiskem si můžete zobrazit aktuální stránku a zkontrolovat rozvržení.

1 Stiskněte klávesu **Náhled**.

Na displeji se zobrazí obrázek štítku.

- Indikátor ukazuje polohu aktuálně zobrazené části štítku.
- Šířka pásky nainstalované kazety s páskou a délka štítku jsou zobrazeny následujícím způsobem:
Šířka pásky x Délka štítku
- Informace pro vloženou kazetu s páskou. První řádek ukazuje barvu znaků a druhý řádek ukazuje barvu pásky.



Klávesou ◀ nebo ▶ lze náhled posouvat doleva či doprava.

Klávesou ▲ nebo ▼ lze změnit míru zvětšení náhledu.



- Stisknutím klávesy **Esc**, **OK** nebo **Zadat** se vrátíte na obrazovku pro zadávání textu.
- Pro posun náhledu na levý či pravý konec stiskněte klávesu **Shift** a poté klávesu ◀ či ▶.
- Chcete-li štítek vytisknout přímo z režimu náhledu, stiskněte klávesu **Tisk** nebo otevřete obrazovku s možnostmi tisku a proveďte výběr tisku. Podrobnosti viz „Tisk štítku“ na straně 39.
- Tiskový náhled je vygenerovaný obrázek štítku a může se lišit od skutečného vytištěného štítku.
- U některých typů kazet s páskami nelze rozpoznat barvu znaků a barvu pásky.

Tisk štítku

Štítky můžete vytisknout po zadání textu a jeho zformátování.



- Nevytahujte štítek z výstupu pásky. Mohlo by přitom dojít k vytažení barvosné pásky, čímž se páska stane nepoužitelná.**
- Během tisku ani při posuvu pásky neblokujte výstup pásky. To by mohlo způsobit zaseknutí pásky.
- Pokud tisknete najednou větší množství štítků, zkontrolujte, zda je v kazetě dostatek pásky. Jestliže páska dochází, nastavte menší počet kopií, tiskněte štítky po jednom nebo vyměňte kazetu s páskou.
- Pruhy na pásce označují konec kazety s páskou. Pokud se objeví během tisku, vypněte tiskárnu stisknutím a podržením klávesy **Napájení**. Pokusem o tisk s prázdnou kazetou můžete tiskárnu poškodit.

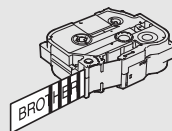

Tisk jediné strany

Zahajte tisk stisknutím klávesy **Tisk**.

Tisk rozsahu stran

Máte-li k tisku více stran, můžete upřesnit tisknutý rozsah.

1 Stiskněte klávesu **Tisk**.

2 Zvolte „Vše“, „Aktuální“ nebo „Rozsah“ pomocí klávesy **▲** či **▼**. Zvolíte-li „Vše“ nebo „Aktuální“, přejděte ke kroku 4.

3 Zadejte první a poslední stranu.



Prázdné strany nebudou vytištěny.

4 Zahajte tisk stisknutím klávesy **OK** či **Zadat**.

Tisk více kopií

Pomocí této funkce můžete vytisknout až 99 kopií téhož štítku.

1 Zkontrolujte, zda je nainstalována správná kazeta s páskou a zda je připravena k tisku.

2 Stiskněte klávesu **Shift** a poté stisknutím klávesy **Tisk** zobrazte okno Kopíí. Dále pomocí klávesy **▲** či **▼** zvolte počet tisknutých kopií nebo dané číslo zadejte pomocí kláves s číslicemi.



Pro rychlejší změnu počtu kopií podržte klávesu **▲** nebo **▼**.

3 Stiskněte klávesu **OK** či **Zadat**. Během tisku štítku se zobrazí „Tisk... Kopie“.



Vyberete-li volbu automatického odstříhu při tisku více kopií štítku, zobrazí se výzva k potvrzení, zda mají být odstříhávány jednotlivé vytištěné štítky.

Chcete-li vypnout tuto zprávu stiskněte klávesu **Menu**, vyberte volbu „Pokročilé“ pomocí klávesy **▲** či **▼** a poté stiskněte klávesu **OK** nebo **Zadat**. Vyberte volbu „Pauza odstříhu“ pomocí klávesy **▲** nebo **▼** a potom stiskněte klávesu **OK** či **Zadat**. Vyberte volbu „Vyp“ pomocí klávesy **▲** nebo **▼** a potom stiskněte klávesu **OK** či **Zadat**.

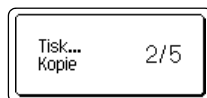

- Stisknutím klávesy **Esc** se vrátíte k předešlému kroku.
- Čísla zobrazená během tisku na displeji zobrazují „čítač / celkový počet kopií“.
- Když při nastavování počtu kopií stisknete klávesu **Mezerník**, vrátíte počet kopií na „01“ (výchozí hodnotu).
- Až se zobrazí hlášení „Stisknutím Tisk odstříhnete pásku a pokračujte“, stiskněte klávesu **Tisk**. Chcete-li nastavit, zda bude po vytištění každého štítku odstřížena páaska, použijte „Volba odstříhu“. Podrobnosti viz „Volby odstříhu pásky“ na straně 37.
- Chcete-li vytisknout štítek pomocí přenesené šablony, viz „Používání dat přenesených do tiskárny“ na straně 63.

Nalepení štítků

- 1** Pokud je to nutné, upravte vytištěný štítek do potřebného tvaru a délky pomocí nůžek.
- 2** Odlepte podkladovou vrstvu štítku.
- 3** Přiložte štítek a poté jej pevně od shora až dolů přitiskněte prsty k podkladu.



- Zadní část některých typů pásek může být naříznutá, aby bylo možné ji snadněji odstranit. Chcete-li odstranit zadní část, stačí podélně přehnout štítek tak, aby text směřoval dovnitř, a objeví se vnitřní okraje zadní části. Poté postupně odlepte kusy podkladu.
- Štítky nemusí dobře držet na podkladech, které jsou vlhké, znečištěné nebo nerovné. Od takových povrchů se štítky mohou snadno odlepovat.
- Nezapomeňte si přečíst pokyny dodané se zažehlovací páskou, silně lepicí páskou či jinými speciálními páskami a dodržujte všechna preventivní opatření uvedená v pokynech.

1

2

3

4

5

6

7

8

9

10

POUŽÍVÁNÍ PAMĚTI SOUBORŮ ŠTÍTKŮ

Do paměti zařízení můžete uložit až 99 nepoužívanějších štítků. Každý štítek se uloží jako soubor, takže jej lze kdykoli snadno a rychle znovu použít.

- Pokud je paměť pro ukládání štítků plná, při každém dalším uložení souboru dojde k přepsání jednoho z uložených souborů.
- Dostupné místo v paměti zařízení lze potvrdit pomocí následujícího postupu. Stiskněte klávesu **Menu**, vyberte volbu „Použití“ pomocí klávesy **▲** nebo **▼** a potom stiskněte klávesu **OK** nebo **Zadat**. Vyberte volbu „Místní obsah“ pomocí klávesy **▲** nebo **▼** a stiskněte klávesu **OK** nebo **Zadat**.

* Dostupné místo, které se zobrazuje v políčku „Dostupný: XXXXzn.“, se může lišit od skutečného dostupného místa.

Uložení štítku do paměti

- 1 Po zadání textu a naformátování štítku stiskněte klávesu **Soubor**.



Pokud přenášíte jeden nebo více štítků, vyberte možnost „Místní soubory“.

- 2 Vyberte volbu „Uložit“ pomocí klávesy **▲** nebo **▼** a stiskněte klávesu **OK** nebo **Zadat**. Zobrazí se číslo souboru. Pokud je již pod tímto číslem souboru nějaký štítek uložen, zobrazí se jeho text.

- 3 Vyberte číslo souboru pomocí klávesy **▲** nebo **▼** a potom stiskněte klávesu **OK** nebo **Zadat**.



Pokud je již pod zvoleným číslem nějaký soubor uložen, přepíšu se příslušná data nově ukládaným souborem.

- 4 Zadejte název souboru a stiskněte klávesu **OK** či **Zadat**. Soubor se uloží a obrazovka se vrátí do režimu zadávání textu.



Stisknutím klávesy **Esc** se vrátíte k předešlému kroku.

Otevření uloženého souboru se štítkem

- 1 Stiskněte klávesu **Soubor**.



Pokud přenášíte jeden nebo více štítků, vyberte možnost „Místní soubory“.

- 2 Vyberte volbu „Otevřít“ pomocí klávesy **▲** nebo **▼** a stiskněte klávesu **OK** nebo **Zadat**. Zobrazí se číslo souboru uloženého štítku. Dále se zobrazí i text štítku, aby bylo možné štítek identifikovat.

- 3 Vyberte číslo souboru pomocí klávesy **▲** nebo **▼** a potom stisknutím klávesy **OK** nebo **Zadat** otevřete vybraný soubor. Soubor se otevře a zobrazí se na obrazovce pro zadávání textu.



Stisknutím klávesy **Esc** se vrátíte k předešlému kroku.

Tisk uloženého souboru se štítkem

- ❗ Chcete-li vytisknout štítek pomocí přenesené šablony, viz „Používání dat přenesených do tiskárny“ na straně 63.

- 1 Stiskněte klávesu **Soubor**.
- 2 Vyberte volbu „Tisk“ pomocí klávesy ▲ nebo ▼ a potom stiskněte klávesu **OK** či **Zadat**.
- 3 Vyberte číslo souboru pomocí klávesy ▲ nebo ▼ a potom stiskněte klávesu **Tisk**, **OK** nebo **Zadat**.
 - Tisk jediné strany:
Vytisknou se ihned data na jediné straně.
 - Tisk rozsahu stran:
Zobrazí se okno, ve kterém volíte rozsah. Zvolte „Vše“ nebo „Rozsah“ pomocí klávesy ▲ či ▼ a poté stiskněte klávesu **OK** nebo **Zadat**.

💡 Zvolíte-li „Rozsah“, upřesněte první a poslední stranu.

- 💡
- Stisknutím klávesy **Esc** se vraťte k předchozímu kroku.
 - Až se zobrazí hlášení „Stisknutím Tisk odstříhnete pásku a pokračujte“, stiskněte klávesu **Tisk**. Chcete-li nastavit, zda bude po vytištění každého štítku odstřížena páska, použijte „Volba odstříhu“. Podrobnosti viz „Volby odstříhu pásky“ na straně 37.

Odstranění uloženého souboru se štítkem

- ❗ Chcete-li odstranit štítek pomocí přenesené šablony, viz „Odstranění přenesených dat“ na straně 69.

- 1 Stiskněte klávesu **Soubor**.
- 2 Vyberte volbu „Smazat“ pomocí klávesy ▲ nebo ▼ a stiskněte klávesu **OK** nebo **Zadat**.
- 3 Vyberte číslo souboru pomocí klávesy ▲ nebo ▼ a potom stiskněte klávesu **OK** nebo **Zadat**.
Zobrazí se zpráva „Smazat?“.
- 4 Odstraňte soubor stisknutím klávesy **OK** či **Zadat**.

💡 Stisknutím klávesy **Esc** zrušíte odstranění souboru a vrátíte se na předchozí obrazovku.

POUŽÍVÁNÍ PROGRAMŮ P-TOUCH

Používání programu P-touch Editor

Aby bylo možné používat tiskárnu s počítačem, nainstalujte aplikaci P-touch Editor a ovladač tiskárny.

Další informace ohledně instalace programu P-touch najdete na Brother support webu, support.brother.com.

Níže naleznete konkrétní postup pro váš operační systém. „XX-XXXX“ ve snímcích obrazovky zastupuje číslo modelu tiskárny.

Program

P-touch Editor	Návrh a tisk vlastních štítků pomocí vestavěných kreslicích nástrojů, textu s různými fonty a styly, importovaných obrázků a čárových kódů.
Ovladač tiskárny	Umožňuje tisknout štítky z připojené tiskárny (použijete-li program P-touch Editor v počítači).
P-touch Update Software	Program lze aktualizovat na nejnovější verzi.
P-touch Transfer Manager	Umožňuje vám přenášet šablony a jiná data na tiskárnu a ukládat zálohy svých dat na počítač. (Pouze systém Windows. P-touch Transfer Manager se nainstaluje spolu s aplikací P-touch Editor.)

Systémové požadavky

Před instalací zkontrolujte, že konfigurace vašeho systému splňuje následující požadavky. Nejnovější seznam kompatibilních operačních systémů najdete na webu support.brother.com.

OS	Windows	Windows 10 / Windows 8.1 / Windows 7 Microsoft Windows Server 2012 / 2012 R2
	Mac	macOS v10.13.6/10.14.x/10.15
Pevný disk	Windows	Místo na disku: 70 Mb nebo více
	Mac	Místo na disku: 500 Mb nebo více
Paměť	Windows	Windows Server 2012 / 2012 R2: 512 Mb nebo více Windows 10 / Windows 8.1: 1 GB či více (32bitové) nebo 2 GB či více (64bitové) Windows 7: 1 GB či více (32bitové) nebo 2 GB či více (64bitové)
	Mac	macOS v10.13.6: 2 GB nebo více macOS v10.14.x: 2 GB nebo více macOS v10.15: 2 GB nebo více
Monitor	Windows	SVGA, vysoká barevnost nebo vyšší grafická karta
	Mac	256 barev či více

Používání programu P-touch Editor (pro systém Windows)

■ Spuštění programu P-touch Editor

1 Pro systém Windows 10

V nabídce Start klikněte na [P-touch Editor] v nabídce [Brother P-touch] nebo dvakrát klikněte na ikonu [P-touch Editor] na pracovní ploše. Když se aplikace P-touch Editor spustí, zvolte, zda chcete vytvořit nové rozvržení nebo otevřít rozvržení stávající.

Pro systém Windows 8.1 / Windows Server 2012

Klepněte na [P-touch Editor] na obrazovce [Aplikace] nebo poklepejte na [P-touch Editor] na pracovní ploše.

Až se program P-touch Editor spustí, zvolte, zda chcete vytvořit nové rozvržení nebo otevřít rozvržení stávající.

Pro systém Windows 7

Klepněte na tlačítko Start a potom klepněte na [Všechny programy] - [Brother P-touch] - [P-touch Editor].

Až se program P-touch Editor spustí, zvolte, zda chcete vytvořit nové rozvržení nebo otevřít rozvržení stávající.

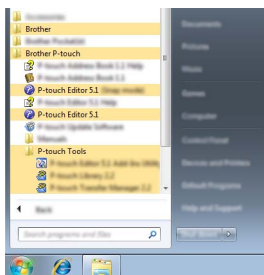

- Program P-touch Editor můžete také spouštět pomocí zástupců (jestliže jste zástupce nechali vytvořit během instalace).
- Ikona zástupce na pracovní ploše: program P-touch Editor spustíte poklepáním.
- Ikona zástupce na panelu snadného spuštění: program P-touch Editor spustíte klepnutím.
- Chcete-li změnit, jak program P-touch Editor funguje při spuštění, klepnutím na [Nástroje] – [Možnosti] v liště nabídek programu P-touch Editor zobrazíte dialogové okno [Možnosti]. Na levé straně zvolte záhlaví [Obecné] a poté požadované nastavení v rozevíracím seznamu [Operace] pod [Nastavení při spuštění]. Výchozí nastavení je [Zobrazit nový náhled].

- 1
- 2
- 3
- 4
- 5
- 6
- 7
- 8
- 9
- 10

2 Vyberte některou volbu na obrazovce.

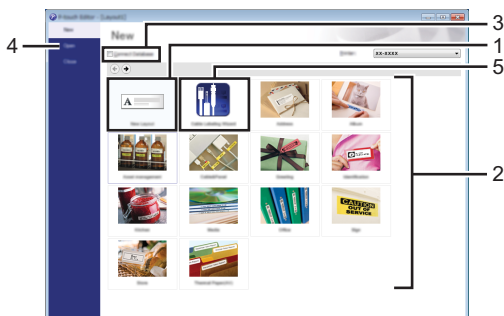

1. Chcete-li vytvořit nové rozvržení, klepněte na tlačítko [Nové rozvržení].
2. Chcete-li vytvořit nové rozvržení pomocí předem nastaveného rozvržení, zvolte tlačítko požadované kategorie.
3. Chcete-li připojit přednastavené rozvržení k databázi, zaškrtněte políčko vedle [Připojit databázi].
4. Chcete-li otevřít stávající rozvržení, klepněte na [Otevřít].
5. Chcete-li otevřít aplikaci pro snadné vytváření štítků pro správu elektrického vybavení, klepněte na tlačítko [Průvodce tvorbou kabelových štítků].

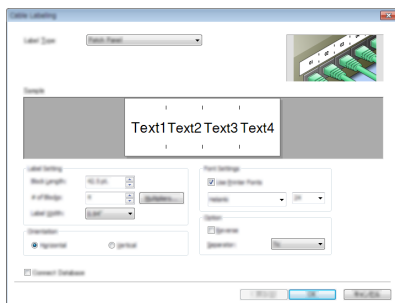

■ **Provozní režimy**

Program P-touch Editor nabízí tři různé provozní režimy: režim [Express], režim [Professional] a režim [Snap]. Mezi režimy můžete přepínat pomocí tlačítek volby režimů.

Režim [Express]

V tomto režimu lze rychle a vytvářet rozvržení, která obsahují text a obrázky.

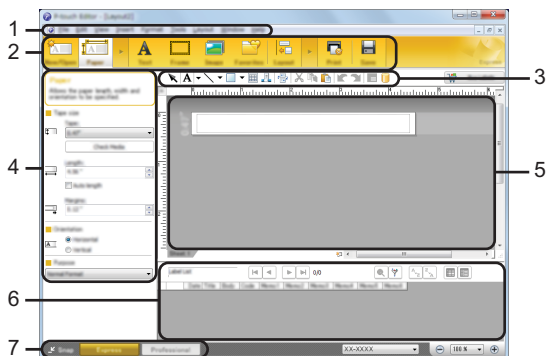

1. Lišta nabídek
2. Panel příkazů
3. Panel nástrojů pro kreslení a úpravy
4. Panel vlastností
5. Okno rozvržení
6. Okno databáze
7. Tlačítka volby režimu

- 1
- 2
- 3
- 4
- 5
- 6
- 7
- 8
- 9
- 10

Režim [Professional]

V tomto režimu lze vytvářet rozvržení pomocí široké nabídky pokročilých nástrojů a voleb.

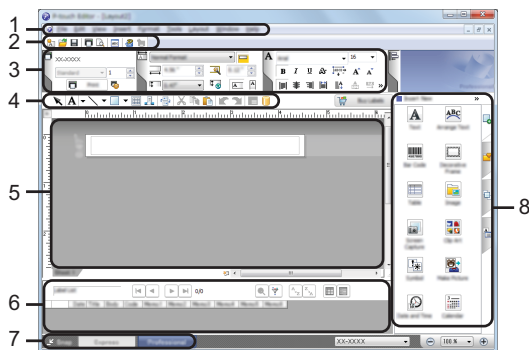

1. Lišta nabídek
2. Standardní panel nástrojů
3. Paleta vlastností
4. Panel nástrojů pro kreslení a úpravy
5. Okno rozvržení
6. Okno databáze
7. Tlačítka volby režimu
8. Boční panel

Režim [Snap]

Tento režim vám umožňuje zachytit celý obsah obrazovky počítače nebo nějakou její část, vytisknout ji jako obrázek a uložit pro budoucí použití.

- 1 | Klepněte na tlačítko výběru režimu [Snap].
Zobrazí se dialogové okno [Popis režimu Snap].

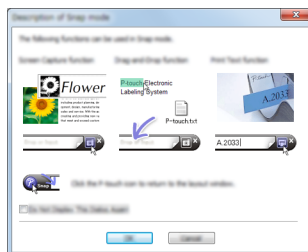

- 2 | Klepněte na [OK].
Zobrazí se paleta režimu [Snap].



Používání programu P-touch Editor (pro systém Mac)

■ Spuštění programu P-touch Editor

Poklepejte na ikonu [P-touch Editor] na pracovní ploše.

- Ke spuštění programu P-touch Editor lze také použít následující metodu.
Poklepejte na [Macintosh HD] – [Applications] (Aplikace) a poté na ikonu aplikace [Brother P-touch Editor].

■ Hlavní okno

Umožňuje vytvářet štítky s textem a obrázky.

Okno rozvržení obsahuje následující části:

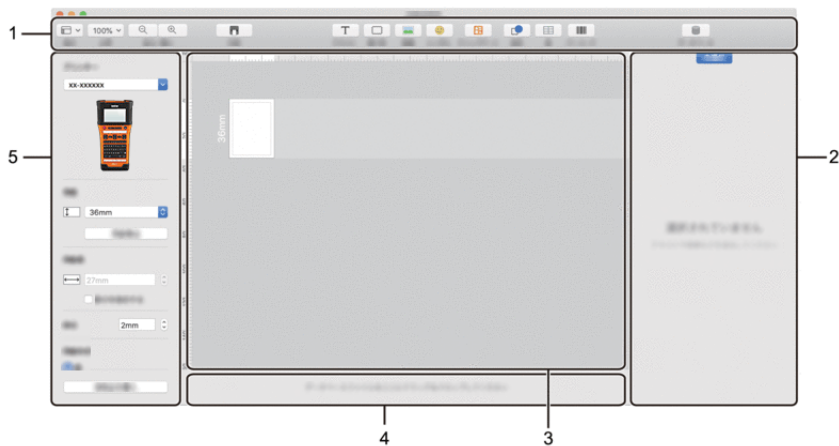

1. Panel nástrojů
2. Přehled objektu
3. Okno rozvržení
4. Oblast připojení databáze
5. Přehled štítku

Aktualizace programu P-touch Editor

Program lze aktualizovat na nejaktuálnější dostupnou verzi pomocí programu P-touch Update Software.

V následujících krocích uvidíte XX-XXXX. Místo „XX-XXXX“ si dosadíte název své tiskárny.

- 💡 • Abyste mohli spustit program P-touch Update Software, musíte být připojeni k internetu.
- Možná zaznamenáte, že se program a obsah uvedený v této příručce liší.
- Během přenášení dat nebo aktualizace programu nevypínejte napájení.

■ Aktualizace programu P-touch Editor (pro systém Windows)

💡 Program P-touch Update Software lze stáhnout z Brother support webu (support.brother.com).

1 Pro systém Windows 10

Klikněte na nabídku Start a poté zvolte položku [Brother P-touch] - [P-touch Update Software] nebo dvakrát klikněte na ikonu [P-touch Update Software] na pracovní ploše.

Pro systém Windows 8.1 / Windows Server 2012

Klepněte na [P-touch Update Software] na obrazovce [Aplikace] nebo poklepejte na [P-touch Update Software] na pracovní ploše.

Pro systém Windows 7

Poklepejte na pracovní ploše na ikonu [P-touch Update Software].

💡 Program P-touch Update Software lze také spustit níže uvedeným způsobem.

Klepněte na tlačítko Start a poté zvolte [Všechny programy] – [Brother P-touch] – [P-touch Update Software].



2 Klepněte na ikonu [Aktualizace programového vybavení počítače].

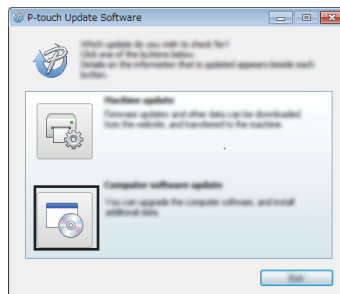

- 1
- 2
- 3
- 4
- 5
- 6
- 7
- 8
- 9
- 10

- 3** Zvolte [Tiskárna] a [Jazyk], poté zvolte zaškrtnávací políčko vedle programu P-touch Editor a pak klepněte na [Instalovat].

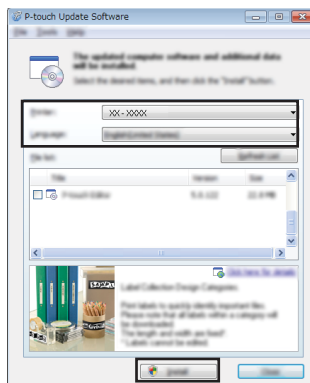

Po dokončení instalace se zobrazí zpráva.

■ Aktualizace programu P-touch Editor (pro systém Mac)

-  Chcete-li používat program P-touch Update Software, stáhněte jej z Brother support webu (support.brother.com).

Používání programu P-touch Transfer Manager (pro systém Windows)

Tato aplikace vám umožňuje na tiskárnu přenášet šablony a jiná data a ukládat zálohy svých dat na počítač.

Ohledně šablon, které lze přenést na tiskárnu, existují jistá omezení. Podrobnosti viz „Poznámky k používání programu P-touch Transfer Manager (pro systém Windows)“ na straně 90.

Jak používat program P-touch Transfer Manager

1 | Vytvořte nebo otevřete šablonu pomocí programu P-touch Editor.

- Připravte program P-touch Editor a otevřete/upravte šablonu.
Str. 44
- Je-li to zapotřebí, program P-touch Editor aktualizujte.
Str. 51
- Poznámky k používání programu P-touch Transfer Manager (pro systém Windows).
Str. 90

2 | Přeneste šablonu do programu P-touch Transfer Manager.

Přenos šablony štítku do programu P-touch Transfer Manager.
Str. 54

3 | Přeneste šablonu do tiskárny pomocí programu P-touch Transfer Manager.

- Používání programu P-touch Transfer Manager.
Str. 55
- Přenesení šablony či jiných dat z počítače na tiskárnu.
Str. 57

4 | Tisk (bez použití počítače) šablony, která byla přenesena na tiskárnu.

Tisk přenesené šablony.
Str. 63

1

2

3

4

5

6

7

8

9

10

Přenos šablony štítku do programu P-touch Transfer Manager

Šablony štítku vytvořené v programu P-touch Editor musí být nejprve přeneseny do programu P-touch Transfer Manager.

- 1** Otevřete v programu P-touch Editor šablony štítku, které mají být přeneseny.
- 2** Klepněte na [Soubor] – [Přenos šablony] – [Náhled].
Předtím než vytvoříte šablonu odešlete na tiskárnu k vytištění, můžete zobrazit náhled vytištěné šablony.
- 3** Pokud na zobrazené šabloně nenaleznete žádné chyby, klepněte na [Přenos šablony]. Spustí se program P-touch Transfer Manager.



Program P-touch Transfer Manager můžete také spustit pomocí následujícího postupu.

- Pro systém Windows 10
Klepněte na tlačítko Start a potom klepněte na [Brother P-touch] – [P-touch Transfer Manager].
- Pro systém Windows 8.1 / Windows Server 2012
Klepněte na [P-touch Transfer Manager] v okně [Aplikace].
- Pro systém Windows 7
Klepněte na tlačítko Start a potom klepněte na [Všechny programy] – [Brother P-touch] – [P-touch Tools] – [P-touch Transfer Manager].

Používání programu P-touch Transfer Manager

Program P-touch Transfer Manager můžete také spustit z programu P-touch Editor. Klepněte na [Soubor] – [Přenos šablony] – [Přenést].

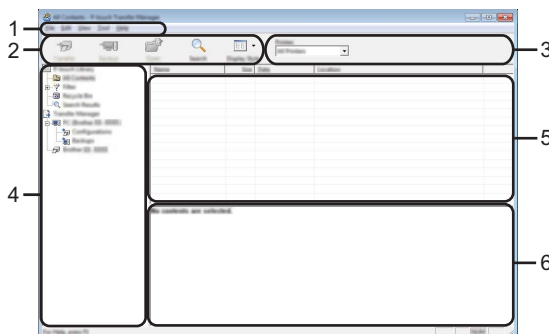

1. Lišta nabídek

Poskytuje přístup k různým příkazům, které jsou seskupeny pod každým názvem nabídky ([Soubor], [Upravit], [Zobrazit], [Nástroje] a [Nápověda]) podle své funkce.

2. Panel nástrojů

Poskytuje přístup k často používaným příkazům.

3. Selektor tiskárny

Umožňuje vám zvolit, na jaké tiskárny budou data přenesena. Zvolíte-li tiskárnu, v seznamu dat se zobrazí pouze data, která lze na zvolenou tiskárnu odeslat.

4. Zobrazení složek

Zobrazuje seznam složek a tiskáren. Zvolíte-li složku, v seznamu šablon se zobrazí šablony ve zvolené složce.

Zvolíte-li tiskárnu, zobrazí se aktuální šablony a jiná data uložená v tiskárně.

5. Seznam šablon

Zobrazuje seznam šablon ve zvolené složce.

6. Náhled

Zobrazuje náhled šablon v seznamu šablon.

1

2

3

4

5

6







7

8

9

10

● Vysvětlení ikon Panelu nástrojů ●

Ikona	Název tlačítka	Funkce
	Přenést	Přenáší šablony a jiná data přes USB z počítače na tiskárnu.
	Uložit přenosový soubor (Bez připojení k tiskárně)	Změní typ souboru dat, která mají být přenesena do ostatních aplikací. Při přenosu dat přes síť Wi-Fi či LAN zvolte jako příponu souboru „BLF“. Při přenosu dat přes USB nebo Bluetooth zvolte „PDZ“. Dostupná rozhraní se liší podle vašeho přístroje Brother.
	Zálohovat (Pouze pro P-touch Transfer Manager.)	Získá šablony a jiná data uložená v tiskárně a uloží je do počítače.
	Otevřít	Otevře zvolenou šablonu.
	Tisk	Vytiskne vybranou šablonu štítku pomocí tiskárny.
	Hledat	Umožňuje vám vyhledávat šablony či jiná data, která jsou zaregistrovaná pro program P-touch Library.
	Zobrazit styl	Změní styl zobrazení souboru.

Přenos šablon či jiných dat z počítače na tiskárnu

1 Spustíte program P-touch Transfer Manager.

Pro systém Windows 10

Klepněte na tlačítko Start a potom klepněte na [Brother P-touch] – [P-touch Transfer Manager].

Pro systém Windows 8.1 / Windows Server 2012

Klepněte na [P-touch Transfer Manager] v okně [Aplikace].

Pro systém Windows 7

Klepněte na tlačítko Start a potom klepněte na [Všechny programy] – [Brother P-touch] – [P-touch Tools] – [P-touch Transfer Manager].

2 Propojte počítač a tiskárnu pomocí USB a zapněte tiskárnu.

V zobrazení složek se objeví název modelu tiskárny.

Pokud v zobrazení složek zvolíte tiskárnu, zobrazí se aktuální šablony a jiná data uložená v tiskárně.

3 Zvolte tiskárnu, na který chcete přenést šablonu či jiná data.

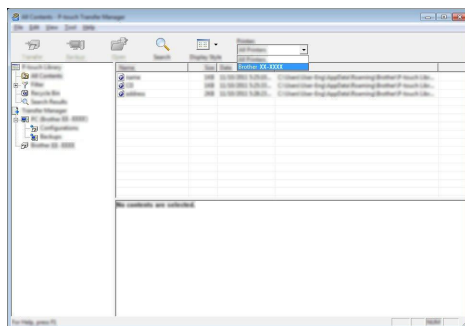

ⓘ Před přenosem dat zkontrolujte, zda jsou počítač a tiskárna správně propojeny kabelem USB a zda je tiskárna zapnutá.

- 1
- 2
- 3
- 4
- 5
- 6
- 7
- 8
- 9
- 10

- 4** Klepněte pravým tlačítkem na složku [Konfigurace], zvolte [Nová] a poté vytvořte novou složku.

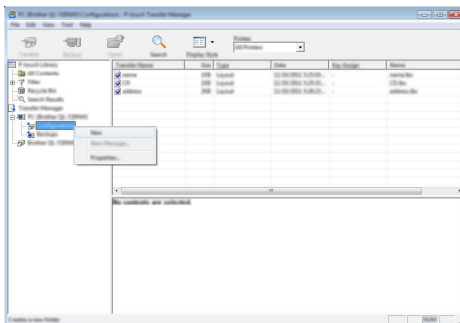

V příkladu nahoře bude vytvořena složka [Přenést].

- 5** Přesuňte šablonu či jiná data, která chcete přenést, a umístěte je do nové složky.

● Upřesnění funkce přenosu ●

Typ dat	Maximální počet přenositelných položek	Omezení
Šablona	99	<ul style="list-style-type: none"> • Každá šablona může obsahovat maximálně 50 objektů. • Každý objekt může obsahovat maximálně 7 řádků.
Databáze	99	<ul style="list-style-type: none"> • Přenášet lze pouze soubory *.csv. • Každý soubor *.csv může obsahovat maximálně 256 souborů a 65 000 záznamů.
Obrázek (Uživatelé definovaný znak)	99	<ul style="list-style-type: none"> • Přenášet lze pouze soubory *.bmp. • Doporučujeme černobílé soubory *.bmp. • Velikost souboru je 2 048 × 2 048 pixelů. • Široké obrázky lze oříznout.

 Dostupné místo v přenosové paměti zařízení lze potvrdit pomocí následujícího postupu. Stiskněte klávesu **Menu**, vyberte volbu „Použití“ pomocí klávesy **▲** nebo **▼** a potom stiskněte klávesu **OK** nebo **Zadat**. Vyberte volbu „Přenášený obsah“ pomocí klávesy **▲** nebo **▼** a stiskněte klávesu **OK** nebo **Zadat**.

* Dostupné místo, které se zobrazuje v políčku „Dostupný: X.XXMB“, se může lišit od skutečného dostupného místa.

Šablony a ostatní data si můžete zobrazit zvolením složky v adresáři [Konfigurace], výběrem [Všechn obsah] nebo volbou jedné z kategorií pod [Filtr], jako je například [Rozvržení].

Při přenášení více šablon či jiných dat přetáhněte všechny soubory, které chcete přenést, a umístěte je do nové složky.

Každému souboru je při umístění do nové složky přiřazeno číslo klíče (umístění v paměti tiskárny).

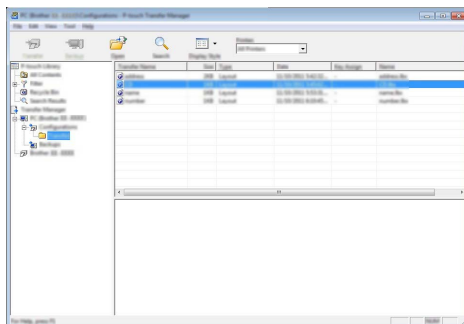

6 Chcete-li změnit číslo klávesy přiřazené k nějaké položce, klikněte na tuto položku pravým tlačítkem, zvolte možnost [Přiřazení klávesy] a poté zvolte požadované číslo klávesy.

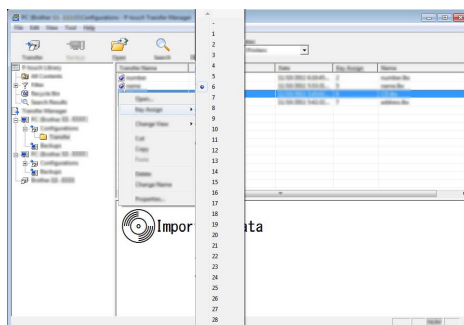



- Číslo klíče se přiřazuje všem datům přeneseným do tiskárny.
- Pokud má šablona či jiná data přenesená do tiskárny stejné číslo klíče jako jiná šablona v tiskárně již uložená, nová šablona přepíše tu starou. Přiřazení čísel klíče šablon uložených v tiskárně můžete potvrdit zálohováním šablon či jiných dat (viz „Zálohování šablon či jiných dat uložených v tiskárně“ na straně 61).
- Pokud je paměť tiskárny plná, vyjměte jednu či více šablon z permanentní paměti tiskárny (viz „Zálohování šablon či jiných dat uložených v tiskárně“ na straně 61).

- 1
- 2
- 3
- 4
- 5
- 6**
- 7
- 8
- 9
- 10

7 Chcete-li změnit názvy šablon či jiných přenášených dat, klikněte na požadovanou položku a zadejte nový název.

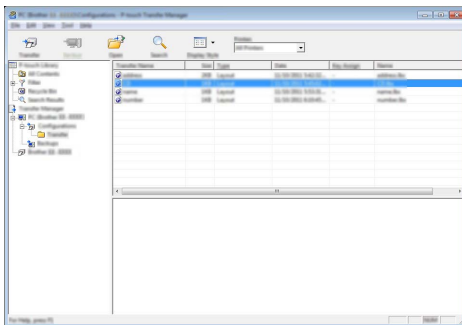
8 Zvolte složku s šablonami či jinými daty, která chcete přenést, a poté klepněte na [Přenést]. Zobrazí se zpráva s žádostí o potvrzení.



 Do tiskárny můžete také přenášet individuální položky. Zvolte šablonu či jiná data, která chcete přenést, a poté klepněte na [Přenést].

9 Klepněte na [OK].

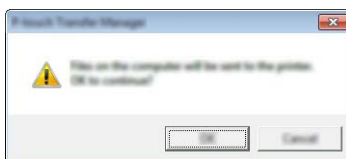

Zvolené šablony či jiná data budou přenesena do tiskárny.

 Chcete-li vytisknout data, která byla přenesena do tiskárny, tiskárnu je nutné přepnout z režimu přenosu do režimu normálního. Vypněte a znovu zapněte tiskárnu.

Zálohování šablon či jiných dat uložených v tiskárně

Získejte šablony a jiná data uložená v tiskárně a uložte je do počítače.

- ❗ • Zálohované šablony či jiná data nelze na počítači editovat.
- V závislosti na modelu tiskárny nemusí být možné šablony či jiná data zálohovaná na jednom modelu tiskárny přenést na jiný model tiskárny.

- 1** Propojte počítač a tiskárnu a zapněte tiskárnu.
V zobrazení složek se objeví název modelu tiskárny.
Pokud v zobrazení složek zvolíte tiskárnu, zobrazí se aktuální šablony a jiná data uložená v tiskárně.

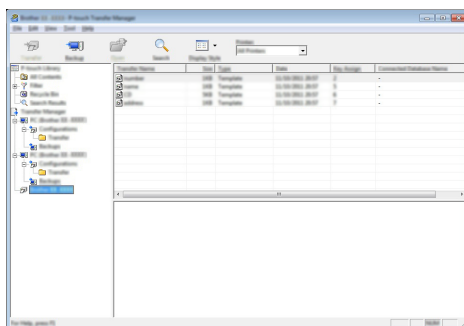

- 2** Zvolte tiskárnu, z které chcete zálohovat, a poté klepněte na [Zálohovat].
Zobrazí se zpráva s žádostí o potvrzení.



- 3** Klepněte na [OK].
Pod tiskárnou v zobrazení složek se vytvoří nová složka. Název složky vychází z data a času zálohování. Do této nové složky budou přeneseny a na počítači tak uloženy všechny šablony P-touch a jiná data.

- 1
- 2
- 3
- 4
- 5
- 6
- 7
- 8
- 9
- 10

Odstranění všech dat z tiskárny

Odstraňte všechny šablony či jiná data uložená v tiskárně.

- 1 | Propojte počítač a tiskárnu a zapněte tiskárnu.
V zobrazení složek se objeví název modelu přístroje.
 - 2 | Klepněte na svůj model pravým tlačítkem a poté vyberte [Smazat vše].
-

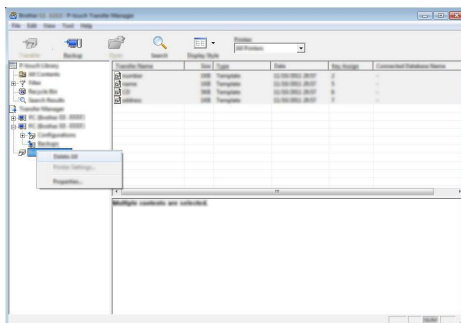

Zobrazí se zpráva s žádostí o potvrzení.

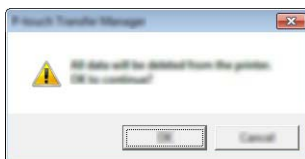

- 3 | Klepněte na [OK].
Všechny šablony a jiná data uložená v tiskárně budou smazány.
-

Používání dat přenesených do tiskárny

Šablonu, databázi nebo obrázek uživatelem definovaného snímku, které byly přeneseny z počítače, lze použít k tvorbě či tisku štítků.

Chcete-li přenesená data odstranit, viz „Odstranění přenesených dat“ na straně 69.

Obrázek uživatelem definovaného znaku

Chcete-li zadat obrázek, viz „Zadávání symbolů“ na straně 27.

Tisk přenesené šablony

Na tiskárnu lze přenést rozvržení štítku vytvořené pomocí programu P-touch Editor (soubor s příponou *.lhx), které lze použít jako šablonu pro tisk štítků. Šablony je možné editovat nebo tisknout buď s textem z databáze, nebo s textem přímo zadaným.

- ❗ • Před editací šablony ji přeneste do tiskárny.
- Po dokončení přenosu dat tiskárnu vypněte a poté znovu zapněte.

■ Nemá-li šablona žádný objekt k editaci

- 1 Stiskněte klávesu **Soubor**, vyberte volbu „Přenášené šablony“ pomocí klávesy **▲** nebo **▼** a potom stiskněte klávesu **OK** nebo **Zadat**.



Při přenosu šablony se zobrazí „Přenášené šablony“.

- 2 Klávesou **▲** nebo **▼** vyberte šablonu, kterou chcete vytisknout, a potom stiskněte klávesu **OK** nebo **Zadat**.



Bude-li šablona nalinkována k databázi, v pravém horním rohu obrazovky se zobrazí ikona .

- 3 Zahajte tisk stisknutím klávesy **Tisk**.

■ Má-li šablona objekt k editaci

Je-li to zapotřebí, šablonu lze dočasně editovat. Po změně šablony ji však nelze uložit.

Pokud šablona není nalinkována k databázi, štítek bude připraven k tisku, jakmile zvolíte šablonu štítku a do každého z políček zadáte text.

Je-li šablona nalinkována k databázi, lze vytisknout jediný záznam nebo rozsah záznamů databáze nalinkované k šabloně.



- ❗ • Následující postup slouží k tisku jediného záznamu databáze.
- Není možné přidat ani odstranit zalomení řádku.

- 1 Stiskněte klávesu **Soubor**, vyberte volbu „Přenášené šablony“ pomocí klávesy **▲** nebo **▼** a potom stiskněte klávesu **OK** nebo **Zadat**.



Při přenosu šablony se zobrazí „Přenášené šablony“.

- 2** Klávesou **▲** nebo **▼** vyberte šablonu, kterou chcete editovat, a potom stiskněte klávesu **OK** nebo **Zadat**.

 Bude-li šablona nalinkována k databázi, v pravém horním rohu obrazovky se zobrazí ikona .

- 3** Vyberte volbu „Uprav. štítek (bez ulož.)“ pomocí klávesy **▲** nebo **▼** a potom stiskněte klávesu **OK** či **Zadat**.

- 4** Vyberte objekt, který chcete editovat, klávesou **▲** či **▼** a poté stiskněte klávesu **OK** nebo **Zadat**.

■ Není-li šablona nalinkována k databázi:

Zobrazí se obsah zvoleného objektu. Upravte objekt a potom stiskněte klávesu **OK** či **Zadat**.

■ Je-li šablona nalinkována k databázi:

Zobrazí se první záznam databáze. Upravte objekt a potom stiskněte klávesu **OK** či **Zadat**.

- 5** Zahajte tisk stisknutím klávesy **Tisk**.

 Při úpravě šablon nalinkovaných k databázi.

- Po editaci objektu, který není nalinkován k databázi, se můžete stisknutím klávesy **Esc** vrátit ke kroku 3 a poté zvolením „Tisk z databáze“ vytisknout zvolený rozsah z databáze. Abyste zvolili rozsah, který chcete tisknout, nahlédněte do kroků 3 až 5 v „Pokud je šablona nalinkována k databázi a nebude editována.“
- Pokud byl editován nějaký objekt nalinkovaný k databázi, při zvolení „Tisk z databáze“ bude editovaný obsah odstraněn. Proto vytiskněte šablonu jen stiskem klávesy **Tisk**.

■ **Pokud je šablona nalinkována k databázi a nebude editována**

-  • Následující postup slouží k tisku záznamů databáze. Databáze zůstane beze změny.
• Při tisku rozsahu databázových záznamů nelze upravovat text.

- 1** Stiskněte klávesu **Soubor**, vyberte volbu „Přenášené šablony“ pomocí klávesy **▲** nebo **▼** a potom stiskněte klávesu **OK** nebo **Zadat**.

 Při přenosu šablony se zobrazí „Přenášené šablony“.

- 2** Klávesou **▲** nebo **▼** vyberte šablonu, kterou chcete vytisknout, a potom stiskněte klávesu **OK** nebo **Zadat**.

 Je-li šablona nalinkována k databázi, v pravém horním rohu obrazovky se zobrazí ikona .

- 3** Vyberte volbu „Tisk z databáze“ pomocí klávesy **▲** nebo **▼** a potom stiskněte klávesu **OK** či **Zadat**.

Zobrazí se obsah databáze nalinkované k šabloně.

- 4** Zvolte první záznam v rozsahu, který chcete tisknout, pomocí klávesy **▲**, **▼**, **◀** či **▶** a potom stiskněte klávesu **OK** nebo **Zadat**.

number	name
1A-B01	AA
1A-B02	AB
1A-B03	AC
1A-B04	AD

- 5** Zvolte poslední záznam v rozsahu, který chcete tisknout, pomocí klávesy ▲, ▼, ◀ či ▶ a potom zahajte tisk stisknutím klávesy **Tisk**, **OK** nebo **Zadat**.
Při nastavení rozsahu se zvýrazní zvolené záznamy.

number	name
1234567	123-45
ZYXWU	123-67
ace9ik	123-89
ZYXWU	123-00

- Stisknutím klávesy **Esc** se vrátíte k předešlému kroku.
- Maximální počet znaků, které lze u jedné přenesené šablony tisknout, je 1 500. Při přidání zalomení řádku či bloků však tento maximální počet znaků poklesne.

Používání dat přenesené databáze

Do tiskárny lze přenést databázi konvertovanou na soubor *.csv.

Data databáze, která byla přenesena bez šablony, lze importovat do každého typu aplikace pro tvorbu štítků. Data databáze budou importována podle počtu bloků a stránek nastavených u každého typu aplikace pro tvorbu štítků. Podrobnosti ohledně počtu bloků a stránek u každého typu aplikace pro tvorbu štítků naleznete v kapitole „Volba typu aplikace pro tvorbu štítků“ na straně 22.

- Před použitím databáze přenechte databázi na tiskárnu.
- Jsou-li databáze a šablona nalinkovány a přenášený spolu, databáze může používat pouze danou šablonu.
- Je-li rozsah zvolené databáze větší než stanovený počet bloků a stránek, data budou importována až do dosažení maximálního počtu bloků a stránek.
- Je-li stanovený počet bloků a stránek větší než rozsah zvolené databáze, operace skončí až po naimportování celé databáze. Zbývající bloky a stránky se vytisknou prázdné bez jakýchkoli dat.

Budou-li naimportovány databáze pro následující příklady, u každého typu aplikace pro tvorbu štítků se ukáží výsledky tisku.

■ Příklad 1:

number	name①	type	length	Block No.
1A-B01	AA	a	10	#008
1A-B02	AB	b	20	#009
1A-B03	AC	c	30	#010
1A-B04	AD	d	40	#011
1A-B05	AE	e	50	#012
1A-B06	AF	f	60	#013
1A-B07	AG	g	70	#014
1A-B08	AH	h	80	#015
1A-B09	AI	i	90	#016

■ Příklad 2:

number	name②	type	length	Block No.
1A-B01	AA	a	10	#008
1A-B02	AB	b	20	#009
1A-B03	AC	c	30	#010
1A-B04	AD	d	40	#011
1A-B05	AE	e	50	#012
1A-B06	AF	f	60	#013
1A-B07	AG	g	70	#014
1A-B08	AH	h	80	#015
1A-B09	AI	i	90	#016

Typ aplikace pro tvorbu štítků	Metoda importu dat	Výsledek tisku pro příklad 1 (zvoleno jedno políčko na záznam)	Výsledek tisku pro příklad 2 (zvolena dvě políčka na záznam)								
OBEČNÉ	Data jsou naimportována v pořadí podle nastaveného počtu bloků a stránek	<table border="1"> <tr> <td>AA</td> <td>AB</td> <td>AC</td> <td>AD</td> </tr> </table> <p>* Jsou-li nastaveny 2 bloky na stránku</p>	AA	AB	AC	AD	<table border="1"> <tr> <td>AA</td> <td>a</td> <td>AB</td> <td>b</td> </tr> </table> <p>* Jsou-li nastaveny 2 bloky na stránku</p>	AA	a	AB	b
AA	AB	AC	AD								
AA	a	AB	b								
PANELOVÝ ŠTÍTEK	Pro každou stranu zvlášť	<table border="1"> <tr> <td>AA</td> <td>AB</td> <td>AC</td> <td>AD</td> </tr> </table>	AA	AB	AC	AD	<table border="1"> <tr> <td>AA</td> <td>a</td> <td>AB</td> <td>b</td> </tr> </table>	AA	a	AB	b
AA	AB	AC	AD								
AA	a	AB	b								

- 1
- 2
- 3
- 4
- 5
- 6
- 7
- 8
- 9
- 10

Typ aplikace pro tvorbu štítků	Metoda importu dat	Výsledek tisku pro příklad 1 (zvoleno jedno políčko na záznam)	Výsledek tisku pro příklad 2 (zvolena dvě políčka na záznam)
OBAL KABELU	Pro každou stranu zvlášť	AA AA AA AB AB AB AC AC AC AD AD AD	AA AA AA a a a a b b b
OZNAČENÍ KABELU	Pro každou stranu zvlášť	AA AA AB AB	AA AA a a
	Pro každý blok zvlášť	AA AB AC AD	AA a AB b
ZÁSUVNÝ PANEL	Pro každý blok zvlášť	AA AB AC AD AE AF	AA a AB b AC c
SVORKOVNICE	Pro každý blok zvlášť	AA AB AC AD AE AF AG AH	AA a AB b AC c AD d
SAMOLAMINOVACÍ	Pro každou stranu zvlášť	AA AB AC AD	AA a AB b

- 1** Stiskněte klávesu **Databáze**, zvolte databázi, která má být použita, a poté stiskněte klávesu **OK** či **Zadat**.
Zobrazí se první záznam zvolené databáze.



- Pokud nedojde během jisté doby, kdy se databáze zobrazuje, ke změně zvoleného záznamu, obsah záznamu se zobrazí ve spodní části obrazovky. Obsah záznamu se však nezobrazí, pokud záznam obsahuje 9 a méně znaků.
- Stisknete-li klávesu **Náhled**, zobrazí se vlastnosti záznamu.
- Při nastavování rozsahu nelze zvolit řádek „názyv políčka“ (první řádek dat).

type	name
brother-...	AA
brother-...	AB
brother-...	AC
brother-...	AD

(Po přibližně 1 vteřině)

type	name
brother-...	AA
brother-...	AB
brother-...	AC
brother-PT	

- 2** Zvolte první záznam v rozsahu, který chcete vložit, a potom stiskněte klávesu **OK** či **Zadat**.
Zvolený záznam bude zvýrazněn.

type	name
brother-...	AA
brother-...	AB
brother-...	AC
brother-...	AD

- 3** Zvolte poslední záznam v rozsahu, který chcete vložit, a potom stiskněte klávesu **OK** či **Zadat**.
Zvolený rozsah bude zvýrazněn.

number	name
1234567	123-45
ZYXWU	123-67
acegik	123-89
ZYXWU	123-00

Zobrazí se obsah zvolené databáze.

1234567	ZYXWU	acegik
OBECHÉ		
9mm x 25mm		

■ Prohledávání databáze

Při výběru záznamu databáze, který má být použit v šabloně či přidán ke štítku, můžete vyhledat záznamy obsahující konkrétní znaky nebo konkrétní číslo.

Po prvním odpovídajícím řetězci pokračuje hledání doprava. Poté budou záznamy databáze prohledány ve stejném směru jako pořadí importu pro typ štítku. Bude také prohledána řádka „názvů políčka“.

Mezi možné vyhledávané znaky patří velká a malá písmena (včetně znaků s diakritikou), čísla a horní symboly zobrazené na klávesách.

- 1 Stiskněte klávesu **Databáze**, zvolte databázi, která má být použita, a poté stiskněte klávesu **OK** či **Zadat**. Zobrazí se první záznam zvolené databáze.

number	name
1A-B01	AA
1A-B02	AB
1A-B03	AC
1A-B04	AD

- 2 Zadejte první znak (např. „B“), který chcete vyhledat. Příklad: Zadáte-li „B“, v políčkách budou od prvního pole vyhledány řetězce znaků, které obsahují „B“.

number	name
1A-B01	AA
1A-B02	AB
1A-B03	AC
1A-B04	AD

Je-li nalezen řetězec, který obsahuje „B“, kurzor se na tyto data přemístí a „B“ bude zvýrazněno. Navíc se „B“ uloží do interní paměti. Pokud není nalezen žádný řetězec, obsahující znak „B“, kurzor zůstane nehybný na své aktuální pozici a znak „B“ nebude uložen do interní paměti.

- 3 Zadejte druhý znak (např. „R“), který chcete vyhledat. Pokud dále zadáte „R“, od dalšího pole budou v políčkách vyhledávány řetězce znaků, které obsahují „BR“.

name	type
AA	brother-...
AB	brother-...
AC	brother-...
AD	brother-...

Je-li nalezen řetězec, který obsahuje „BR“, kurzor se na tyto data přemístí a „BR“ bude zvýrazněno. Navíc se „BR“ uloží do interní paměti.

- 4 Pokračujte v prohledávání databáze pomocí stejného postupu.



• Je-li znak, který hledáte, obsažen ve více políčkách databáze, stisknutím klávesy **Databáze** se přesunete na další políčko se znakem. Znak bude v textu zvýrazněn.

• Stisknutím klávesy **Zpět** odstraníte poslední zadaný vyhledávaný znak. Kurzor se přesune na políčko, které obsahuje zbývající vyhledávané znaky.

name	type
AA	brother-...
AB	brother-...
AC	brother-...
AD	brother-...

number	name
1A-B01	AA
1A-B02	AB
1A-B03	AC
1A-B04	AD

■ Editace databáze

- 1) Stiskněte klávesu **Databáze**, zvolte databázi, která má být upravena, a poté stiskněte klávesu **OK** či **Zadat**. Databáze k editaci můžete také zvolit stisknutím klávesy **Soubor** a zvolením „Přenášené šablony“ – „Tisk z databáze“ pomocí klávesy **▲** či **▼**. Zobrazí se první záznam zvolené databáze.

number	name
ABCDEFGHIH	123-45
ZYXWU	123-67
ace9ik	123-89
zyxwvu	123-00

- 2) Zvolte buňku, kterou chcete editovat, pomocí klávesy **▲** či **▼**. Poté podržte stisknutou klávesu **OK** či **Zadat**.

number	name
ABCDEFGHIH	123-45
ZYXWU	123-67
ace9ik	123-89
zyxwvu	123-00

- 3) Zadejte nový text.

number	name
1234567	123-45
ZYXWU	123-67
ace9ik	123-89
zyxwvu	123-00

Stisknutím klávesy **Esc** zrušíte editaci textu a vrátíte se na předchozí obrazovku.

- Můžete přidat či odstranit zalomení řádku.
- Každá buňka může obsahovat maximálně 7 řádků.

- 4) Stiskněte klávesu **OK**. Zobrazí se nový text.

Pokud databázi nechcete vytisknout, stiskněte klávesu **OK** a poté klávesu **Esc**. Editovaná data budou uložena.

number	name
1234567	123-45
ZYXWU	123-67
ace9ik	123-89
zyxwvu	123-00

- 5) Stiskněte klávesu **OK** znovu. Editovaný záznam bude zvýrazněn.

number	name
1234567	123-45
ZYXWU	123-67
ace9ik	123-89
zyxwvu	123-00

- 6) Při přenesení databáze s šablonou: Zvolte poslední záznam v rozsahu, který chcete tisknout, pomocí klávesy **▲**, **▼**, **◀** či **▶** a potom zahajte tisk stisknutím klávesy **Tisk**, **OK** nebo **Zadat**. Při nastavení rozsahu se zvýrazní zvolené záznamy.

number	name
1234567	123-45
ZYXWU	123-67
ace9ik	123-89
zyxwvu	123-00

Při přenesení databáze bez šablony: Zvolte poslední záznam v rozsahu, který chcete vložit, a potom stiskněte klávesu **OK** či **Zadat**. Zvolený rozsah bude zvýrazněn. Zobrazí se obsah zvolené databáze.

number	name
1234567	123-45
ZYXWU	123-67
ace9ik	123-89
zyxwvu	123-00

number	name
1234567	123-45
ZYXWU	123-67
ace9ik	123-89
zyxwvu	123-00

- 7) Stiskněte klávesu **Tisk**.

Odstranění přenesených dat

Mnohonásobné položky nelze odstraňovat dohromady. Každou položku je nutné odstraňovat zvlášť.

■ Odstranění obrázků uživatelem definovaného znaku

- 1 Stiskněte klávesu **Symbol**, vyberte volbu „Vlastní“ pomocí klávesy ▲ nebo ▼ a potom stiskněte klávesu **OK** nebo **Zadat**.
- 2 Zvolte obrázek uživatelem definovaného znaku, který chcete odstranit, pomocí klávesy ▲ či ▼ a stiskněte klávesu **Vymazat**.
Zobrazí se zpráva „Smazat?“.
- 3 Stiskněte klávesu **OK** či **Zadat**.
Zvolený obrázek uživatelem definovaného znaku bude odstraněn a dojde ke zvolení dalšího obrázku.
Je-li to zapotřebí, odstraňte další znak.

■ Odstranění šablon

- 1 Stiskněte klávesu **Soubor**, vyberte volbu „Přenášené šablony“ pomocí klávesy ▲ nebo ▼ a potom stiskněte klávesu **OK** nebo **Zadat**.
- 2 Klávesou ▲ nebo ▼ vyberte šablonu, kterou chcete odstranit, a potom stiskněte klávesu **OK** nebo **Zadat**.
- 3 Zvolte „Smazat“ pomocí klávesy ▲ nebo ▼ a stiskněte klávesu **OK** či **Zadat**.
- 4 Stiskněte klávesu **OK** či **Zadat**.
Dojde k odstranění zvolené šablony a výběru šablony další.
Je-li to zapotřebí, odstraňte další šablonu.

■ Odstranění databází

- 1 Stiskněte klávesu **Databáze**.
- 2 Klávesou ▲ nebo ▼ vyberte databázi, kterou chcete odstranit, a potom stiskněte klávesu **Vymazat**.
- 3 Stiskněte klávesu **OK** či **Zadat**.
Dojde k odstranění zvolené databáze a výběru databáze další.
Je-li to zapotřebí, odstraňte další databázi.

Používání programu P-touch Library

Program P-touch Library umožňuje tisk šablon či správu šablon a jiných dat.

Spuštění programu P-touch Library

■ Pro systém Windows 10

Klepněte na tlačítko Start a potom klepněte na [Brother P-touch] – [P-touch Library].

■ Pro systém Windows 8.1 / Windows Server 2012

Klepněte na [P-touch Library] v okně [Aplikace].

■ Pro systém Windows 7

Klepněte na tlačítko Start a potom klepněte na [Všechny programy] – [Brother P-touch] – [Nástroje P-touch] – [P-touch Library].

Až se spustí program P-touch Library, zobrazí se hlavní okno.

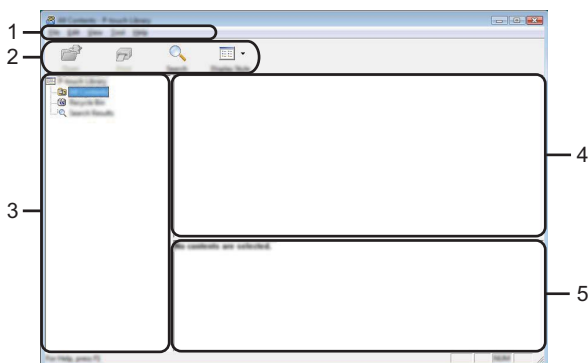

1. Lišta nabídek

Poskytuje přístup ke všem dostupným příkazům, které jsou seskupeny pod každým názvem nabídky ([Soubor], [Upravit], [Zobrazení], [Nástroj] a [Nápověda]) podle své funkce.

2. Panel nástrojů

Poskytuje přístup k často používaným příkazům.

3. Zobrazení složek

Zobrazuje seznam složek. Zvolíte-li nějakou složku, v seznamu šablon se zobrazí šablony či jiná data ve zvolené složce.





4. Seznam šablon

Zobrazuje seznam šablon či jiných dat ve zvolené složce.

5. Náhled

Zobrazuje náhled šablon či jiných dat zobrazených v seznamu šablon.

● Vysvětlení ikon Panelu nástrojů ●

Ikona	Název tlačítka	Funkce
	Otevřít	Otevře zvolenou šablonu.
	Tisk	Vytiskne vybranou šablonu štítku pomocí tiskárny.
	Hledat	Umožňuje vám vyhledávat šablony či jiná data zaregistrovaná pro program P-touch Library.
	Styl zobrazení	Změní styl zobrazení souboru.

Otevírání a úprava šablon

Zvolte šablonu, kterou chcete otevřít nebo upravit, a poté klepněte na [Otevřít].

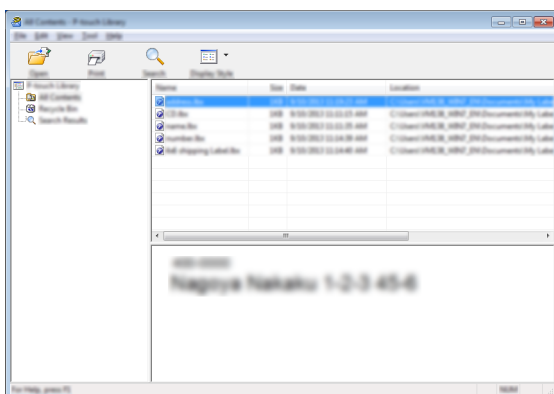

Spustí se program, který je s šablonou propojen. Nyní můžete šablonu upravovat.

! Jaký program se spustí, to závisí na typu zvoleného souboru. Pokud například zvolíte šablonu P-touch, tak se spustí program P-touch Editor.

- 1
- 2
- 3
- 4
- 5
- 6
- 7
- 8
- 9
- 10

Tisk šablon

Zvolte šablonu, kterou chcete vytisknout, a poté klepněte na [Tisk].

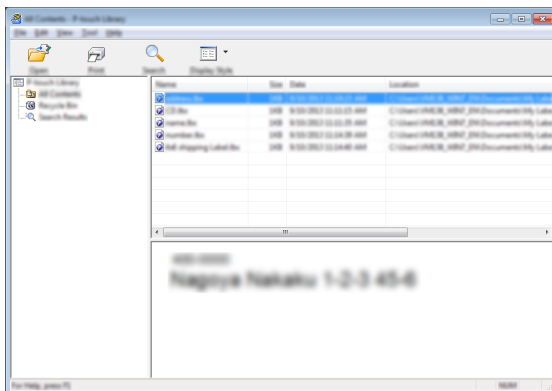

Šablona se vytiskne pomocí připojené tiskárny.

Vyhledávání šablon či jiných dat

Máte možnost vyhledat šablony či jiná data zaregistrovaná pro program P-touch Library.

- 1 Klepněte na [Hledat].
Zobrazí se dialogové okno [Hledat].

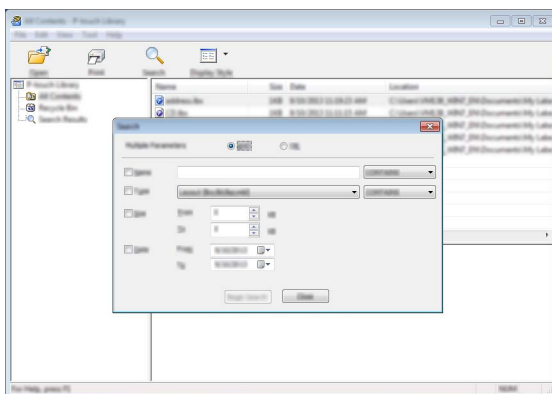

- 2** Upřesněte kritéria vyhledávání.
K dispozici jsou následující kritéria vyhledávání.

Nastavení	Podrobnosti
Vícečetné parametry	Stanovuje, jak bude program vyhledávat při zvolení vícenásobných kritérií. Zvolíte-li [A], program vyhledá soubory, které splňují všechna kritéria. Zvolíte-li [NEBO], program vyhledá soubory, které splňují alespoň jedno z kritérií.
Název	Umožňuje vám vyhledat šablonu či jiná data podle názvu souboru.
Typ	Umožňuje vám vyhledat šablonu či jiná data podle typu souboru.
Velikost	Umožňuje vám vyhledat šablonu či jiná data podle velikosti souboru.
Datum	Umožňuje vám vyhledat šablonu či jiná data podle data souboru.

- 3** Klepněte na [Spustit hledání].
Hledání bude zahájeno.

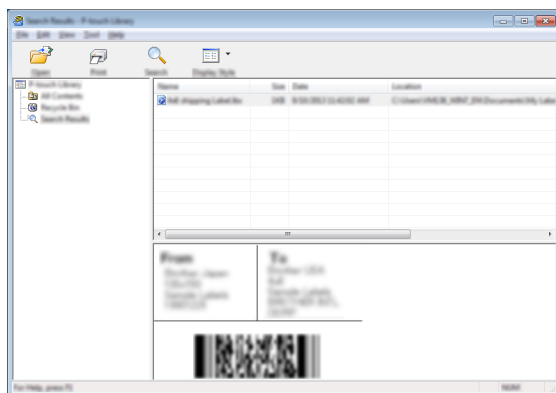

- 4** Zavřete dialogové okno [Hledat].
Chcete-li potvrdit výsledky vyhledávání, klikněte na položku [Výsledek hledání] v zobrazení složek.

 Šablony a jiná data lze zaregistrovat pro program P-touch Library. Přetáhněte je a upust'te do složky [Všechn obsah] nebo do zobrazení složek. Chcete-li nakonfigurovat P-touch Editor, aby automaticky registroval šablony do knihovny P-touch Library:

1. V nabídce P-touch Editor zvolte [Nástroje] – [Možnosti].
2. V dialogovém okně [Možnosti] klepněte na [Nastavení registrace] na kartě [Obecně].
3. Zvolte načasování, kdy budou šablony vytvořené v programu P-touch Editor zaregistrovány, a klepněte na [OK].

Konfigurace síťových nastavení

Nejprve musíte nakonfigurovat nastavení bezdrátové sítě ší tiskárny tak, aby mohl komunikovat se sítí.

Pomocí klávesy **Menu** můžete zvolit typ sítě a nakonfigurovat nebo zobrazit síťová nastavení.

Pro pokročilou konfiguraci můžete také použít [Komunikační nastavení] v nástroji pro nastavení tiskárny.

Další informace o síťových nastaveních naleznete v dokumentu *Příručka síťových aplikací*.

Můžete ji stáhnout z Brother support webu (support.brother.com).

RESETOVÁNÍ A ÚDRŽBA

Resetování tiskárny

Pokud chcete vymazat všechny uložené soubory se štítky nebo pokud tiskárna nefunguje správně, můžete resetovat interní paměť tiskárny.

Resetování údajů na tovární nastavení pomocí klávesnice tiskárny

 Při resetování tiskárny se vymaže všechny text, nastavení formátů, nastavení možností a uložené soubory štítků. Rovněž se vymažou nastavení jazyka a jednotek.

■ Pokyny pro resetování všech štítků a vlastních nastavení

Vypněte tiskárnu. Podržte klávesy **Shift** a **Zpět**, stiskněte jednou tlačítko **Napájení** a poté klávesy **Shift** a **Zpět** uvolněte.

■ Pokyny pro resetování vlastních nastavení

Vypněte tiskárnu. Podržte klávesy **Shift** a **R**, stiskněte jednou tlačítko **Napájení** a poté klávesy **Shift** a **R** uvolněte.

Resetování údajů pomocí klávesy Menu

Stiskněte klávesu **Menu**, vyberte volbu „Reset“ pomocí klávesy **▲** nebo **▼** a potom stiskněte klávesu **OK** nebo **Zadat**. Vyberte metodu resetování pomocí klávesy **▲** či **▼** a stiskněte klávesu **OK** nebo **Zadat**.

Hodnota	Podrobnosti
Reset všech nastav.	Přenesená data (šablony, databáze a uživatelem definované znaky) a obsah paměti souborů NEBUDOU vymazána. Budou vymazána všechna ostatní data a nastavení s výjimkou nastavení Wi-Fi – ta se resetují na tovární nastavení.
Vymazat celý obsah	Budou vymazána přenesená data (šablony, databáze a uživatelem definované znaky) a obsah paměti souborů. Ostatní data NEJSOU vymazána a nastavení NEJSOU resetována.
Tovární nastavení	Všechny štítky, vlastní nastavení a nastavení Wi-Fi budou resetovány na tovární nastavení.
Reset wi-fi nastavení	Všechna nastavení Wi-Fi budou resetována na tovární nastavení.

Údržba

Tiskárnu byste měli pravidelně čistit, abyste zajistili je jí funkčnost a dlouhou životnost.

💡 Před čištěním z tiskárny vždy vyjměte baterie a odpojte ji od napájecího adaptéru.

Čištění přístroje

Otřete veškerý prach a nečistoty z povrchu hlavní jednotky pomocí měkké a suché látky. Pro odstranění usazených nečistot použijte mírně zvlhčenou látku.

💡 Nepoužívejte ředidla na barvy, benzen, alkohol ani jiná organická rozpouštědla. To by mohlo zdeformovat kryt nebo poškodit tiskárnu.

Čištění tiskové hlavy

Šmouhy nebo znaky špatné kvality na vytištěných štítcích obvykle znamenají, že je znečištěna tisková hlava. Vyčistěte tiskovou hlavu pomocí bavlněné tyčinky, samočisticí funkce nebo doplňkové čisticí kazety na tiskovou hlavu (TZe-CL4).

1. Tisková hlava

- Nedotýkejte se tiskové hlavy přímo holými rukama.
- Způsob použití čisticí kazety je popsán v pokynech dodaných s čisticí kazetou na tiskovou hlavu.

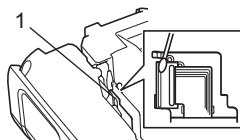

Čištění odštíhu pásky

Po opakovaném používání se může na noži odštíhu nahromadit lepidlo z pásky, což nůž otupí a páska se může v odštíhu zasekávat.

- Zhruba jednou za rok otřete nůž odštíhu pomocí bavlněné tyčinky.
- Nedotýkejte se nože odštíhu přímo holými rukama.

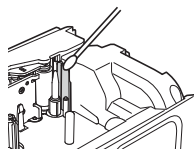

ODSTRAŇOVÁNÍ PROBLÉMŮ

Problémy a jejich řešení

Problém	Řešení
Displej je zablokovaný nebo se tiskárna chová jinak než obvykle.	Seznamte se s obsahem části „Resetování tiskárny“ na straně 75 a resetujte interní paměť na počáteční nastavení. Pokud resetování tiskárny problém nevyřeší, odpojte napájecí adaptér a na dobu nejméně 10 minut také vyjměte baterie.
Po zapnutí přístroje zůstává displej prázdný.	<ul style="list-style-type: none"> • Zkontrolujte, zda jsou správně vloženy baterie a zda je správně připojen napájecí adaptér určený přímo pro tiskárnu (součást dodávky). • Zkontrolujte, zda je li-ionový akumulátor plně nabitý.
Hlášení na LCD se zobrazují cizím jazykem.	Změňte jazyk displeje na požadovaný jazyk. Další informace viz část „Nastavení jazyka a jednotky“ na straně 21.
Po stisknutí klávesy Tisk se nevytiskne štítek.	<ul style="list-style-type: none"> • Přesvědčte se, že byl zadán text, a zkontrolujte, zda je správně instalována kazeta s dostatečným množstvím pásky. • Pokud je páska ohnutá, odstříhnete ohnutou část a protáhněte pásku výstupem pásky. • Pokud se páska zasekne, vyjměte kazetu s páskou, opatrně vytáhněte zaseknutou pásku a odstříhnete ji. Před opětovným vložením kazety zkontrolujte, zda konec pásky prochází vodičkem.
Štítek se nevytiskl správně.	<ul style="list-style-type: none"> • Vyjměte kazetu s páskou a opět ji vložte do přístroje, přičemž ji pevně zatlačte, až se cvaknutím zapadne na své místo. • Pokud je tisková hlava znečištěna, vyčistěte ji pomocí bavlněné tyčinky nebo doplňkové čisticí kazety na tiskovou hlavu (TZe-CL4).
Došlo k oddělení barvosné pásky od válečku barvosné pásky.	<p>Pokud je barvosná páska poškozená, vyměňte kazetu s páskou. Pokud je v pořádku, ponechte pásku neodstříženou a vyjměte kazetu s páskou. Poté naviňte uvolněnou barvosnou pásku na cívku, jak je to vidět na obrázku.</p> <p>1. Cívka</p>
Tisk štítku na tiskárně neproběhne do konce.	<ul style="list-style-type: none"> • Pokud se objeví pruhovaná páska, vyměňte kazetu, protože se jedná o indikaci konce pásky. • Vyměňte všechny baterie nebo připojte napájecí adaptér přímo k tiskárně.
Štítek není automaticky odstřížen.	Zkontrolujte nastavení odstříhu. Podrobnosti viz „Volby odstříhu pásky“ na straně 37. Nebo pásku zaveďte a odstříhnete stisknutím klávesy Podávání&ořez .
Chyba zaseknutí pásky, kterou nelze odstranit ani po provedení doporučeného odstranění problému.	Prosíme obraťte se na zákaznický servis Brother.

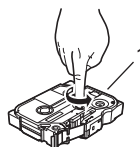

- 1
- 2
- 3
- 4
- 5
- 6
- 7
- 8
- 9
- 10

Problém	Řešení
<p>Při tisku více kopií se zobrazí výzva k potvrzení, zda mají být odřezávány jednotlivé vytištěné štítky.</p>	<p>Tato zpráva se zobrazí, protože štítky nesmí zůstatvat ve výstupu pásky. Chcete-li vypnout tuto zprávu, stiskněte klávesu Menu, vyberte volbu „Pauza odstřihu“ pomocí klávesy ▲ či ▼ a poté stiskněte klávesu OK nebo Zadat.</p>
<p>Neznám číslo verze firmwaru tiskárny.</p>	<p>Stiskněte klávesu Menu, vyberte volbu „Info o verzi“ pomocí klávesy ▲ nebo ▼ a potom stiskněte klávesu OK nebo Zadat.</p>
<p>Vytištěné čárové kódy nelze přečíst.</p>	<ul style="list-style-type: none"> • Vytiskněte štítky tak, aby byly čárové kódy zarovnaný s tiskovou hlavou – viz níže. <div data-bbox="554 459 871 619" style="text-align: center;"> </div> <ol style="list-style-type: none"> 1. Tisková hlava 2. Čárový kód 3. Orientace tisku <ul style="list-style-type: none"> • Zkuste použít jiný skener. • Doporučujeme tisknout čárové kódy při zapnuté volbě [Standardní] (možnosti [Kvalita]). <p>Systém Windows 10: Chcete-li zobrazit volby Kvalita, otevřete vlastnosti tiskárny kliknutím na nabídku Start > Nastavení > Zařízení > Tiskárny a skenery, klikněte levým tlačítkem na tiskárnu > Spravovat > Předvolby tisku.</p> <p>Systémy Windows 8.1 / Windows Server 2012: Chcete-li zobrazit volby Kvalita, otevřete vlastnosti tiskárny kliknutím na Ovládací panely na obrazovce Aplikace > Hardware a zvuk > Zařízení a tiskárny, pravým tlačítkem myši klikněte na tiskárnu, kterou chcete nastavit, a poté klikněte na možnost Předvolby tisku.</p> <p>Systém Windows 7: Chcete-li zobrazit volby Kvalita, otevřete vlastnosti tiskárny kliknutím na nabídku Start > Zařízení a tiskárny, pravým tlačítkem myši klikněte na tiskárnu, kterou chcete nastavit, a poté klikněte na možnost Předvolby tisku.</p>
<p>Chci ověřit, zda používám nejnovější dostupnou verzi programu.</p>	<p>Pokud se chcete přesvědčit, zda používáte nejnovější dostupnou verzi programu, použijte program P-touch Update Software. Navštivte stránku vašeho modelu na Brother support webu na adrese support.brother.com a software si stáhněte.</p>

Chybová hlášení

Pokud se na LCD zobrazí chybové hlášení, postupujte podle následujících pokynů.

Hlášení	Příčina/náprava
Nesprávný typ připojeného adaptéru!	K zařízení je připojen nekompatibilní napájecí adaptér. Použijte vhodný napájecí adaptér.
Dochází baterie!	Baterie v zařízení jsou téměř vybité.
Vyměňte baterii!	Vložené baterie se brzo vybijí.
Dobijte li-ionový akumulátor!	Akumulátor je téměř vybitý. Prosím dobijte li-ionový akumulátor.
Li-ion je vadný. Užijte jiný zdroj!	Li-ionový akumulátor je poškozený. Prosíme použijte napájecí adaptér, alkalické baterie velikosti AA (LR6) nebo dobíjecí akumulátory Ni-MH velikosti AA (HR6).
Chlazení Čekej 10min. do restartu.!	Počkejte po dobu uvedenou v hlášení a poté operaci opakujte.
Chyba řez. nástroje!	Při pokusu o posun nebo tisk pásky byl zavřen odstřih pásky. Před dalším použitím tiskárnu vypněte a znovu zapněte. Pokud je páska zkroucená v odstřihu, vytáhněte ji.
Vložte páskovou kazetu!	Při pokusu o tisk či náhled štítku nebo o posun pásky není založena kazeta s páskou. Před další činností vložte kazetu s páskou.
Plný text!	Je již zadáno maximální množství znaků. Upravte text a použijte méně znaků.
Není text!	Není k dispozici žádný text, symboly nebo data čárového kódu pro tisk nebo náhled štítku. Před dalším použitím zadejte potřebná data.
Nesprávná hodnota!	Hodnota uvedená u délky pásky, funkce více kopií nebo číslování není platná. Zadejte platnou hodnotu pro dané nastavení.
Vyměněna pásková kazeta!	Kazeta s páskou vybraná pro tisk se liší od kazety s páskou nainstalované v tiskárně.
Limit řádků! Max. řádků:7	Je již zadán maximální počet řádků. Omezte počet řádků na sedm.
Omezená šířka pásky! Max. řádků:5	Stisknutím klávesy Tisk nebo Náhled při používání 18mm pásky je k dispozici více než pět řádků textu. Omezte počet řádků na pět nebo použijte kazetu se širší páskou.
Omez. šíře pásky! Max. řádků:3	Stisknutím klávesy Tisk nebo Náhled při používání 12mm pásky jsou k dispozici více než tři řádky textu. Omezte počet řádků na tři nebo použijte kazetu se širší páskou.
Omez. šíře pásky! Max. řádků:2	Stisknutím klávesy Tisk nebo Náhled při používání 9mm nebo 6mm pásky jsou k dispozici více než dva řádky textu. Omezte počet řádků na dva nebo použijte kazetu se širší páskou.
Omez. šíře pásky! Max. řádků:1	Stisknutím klávesy Tisk nebo Náhled při používání 3,5mm pásky je k dispozici více než jeden řádek textu. Omezte počet řádků na jeden nebo použijte kazetu se širší páskou.

- 1
- 2
- 3
- 4
- 5
- 6
- 7
- 8
- 9
- 10

ODSTRAŇOVÁNÍ PROBLÉMŮ

Hlášení	Příčina/náprava
Omez. bloku! Max. Bloků:99	Překročena maximální kapacita bloků. Omezte počet bloků na 99.
Omezení délky!	Délka štítku, který má být použit k tisku zadaného textu, překračuje 1 m. Upravte text tak, aby délka štítku nepřesahovala 1 m.
Vložte 24mm kazetu s páskou!	Není nainstalována kazeta s páskou 24 mm, i když byla pro šablonu či rozvržení bloku zvolena 24mm páska. Nainstalujte kazetu s 24mm páskou.
Vložte 18mm kazetu s páskou!	Není nainstalována kazeta s páskou 18 mm, i když byla pro šablonu či rozvržení bloku zvolena 18mm páska. Nainstalujte 18mm kazetu s páskou.
Vložte 12mm kazetu s páskou!	Není nainstalována kazeta s páskou 12 mm, i když byla pro šablonu či rozvržení bloku zvolena 12mm páska. Nainstalujte kazetu s 12mm páskou.
Vložte 9mm kazetu s páskou!	Není nainstalována kazeta s páskou 9 mm, i když byla pro šablonu či rozvržení bloku zvolena 9mm páska. Nainstalujte kazetu s 9mm páskou.
Vložte 6mm kazetu s páskou!	Není nainstalována kazeta s páskou 6 mm, i když byla pro šablonu či rozvržení bloku zvolena 6mm páska. Nainstalujte kazetu s 6mm páskou.
Vložte 3,5mm kazetu s páskou!	Není nainstalována kazeta s páskou 3,5 mm, i když byla pro šablonu či rozvržení bloku zvolena 3,5mm páska. Nainstalujte kazetu s 3,5mm páskou.
Vložte HS- 23,6mm kazetu s trubičkou!	Není nainstalována 23,6mm teplotně smršťovací trubička, i když byla pro šablonu zvolena 23,6mm teplotně smršťovací trubička. Nainstalujte 23,6mm teplotně smršťovací trubičku.
Vložte HS- 17,7mm kazetu s trubičkou!	Není nainstalována 17,7mm teplotně smršťovací trubička, i když byla pro šablonu zvolena 17,7mm teplotně smršťovací trubička. Nainstalujte 17,7mm teplotně smršťovací trubičku.
Vložte HS- 11,7mm kazetu s trubičkou!	Není nainstalována 11,7mm teplotně smršťovací trubička, i když byla pro šablonu zvolena 11,7mm teplotně smršťovací trubička. Nainstalujte 11,7mm teplotně smršťovací trubičku.
Vložte HS- 8,8mm kazetu s trubičkou!	Není nainstalována 8,8mm teplotně smršťovací trubička, i když byla pro šablonu zvolena 8,8mm teplotně smršťovací trubička. Nainstalujte 8,8mm teplotně smršťovací trubičku.
Vložte HS- 5,8mm kazetu s tubičkou!	Není nainstalována 5,8mm teplotně smršťovací trubička, i když byla pro šablonu zvolena 5,8mm teplotně smršťovací trubička. Nainstalujte 5,8mm teplotně smršťovací trubičku.
Přilíš dlouhý text!	Délka štítku, který má být použit k tisku zadaného textu, překračuje hodnotu nastavení délky. Upravte text tak, aby nepřesahoval stanovenou délku, nebo změňte nastavení délky.
Plná paměť!	Při pokusu o uložení souboru se štítkem není k dispozici dostatek interní paměti. Smažte veškeré nepotřebné soubory, abyste získali více paměti pro nový soubor se štítky.
Kontrola # vložených znaků!	Počet číslic zadaných u čárového kódu neodpovídá počtu číslic nastavenému v parametrech čárového kódu. Zadejte správný počet číslic.

Hlášení	Příčina/náprava
Vložte A,B,C či D při Start & Knc!	Zadaná data čárového kódu neobsahují potřebný úvodní/koncový kód. (U protokolu CODABAR jsou na začátku a konci čárového kódu vyžadovány kódy A, B, C nebo D.) Zadejte správně data čárového kódu.
Max. 5 čar. kódu na štítek!	Pokoušíte se zadat další čárový kód, ačkoliv je v textu již zadáno pět čárových kódů. Na každém štítku může být maximálně pět čárových kódů. Pokud v rozvržení označení kabelu zvolíte  , můžete zadat až dva čárové kódy.
Text je velký!	Text je příliš velký. Vyberte jinou velikost.
Systémová chyba XX!	Prosíme obraťte se na zákaznický servis Brother.
Zvolte jiný typ ořezu!	Délka pásky určená v nastavení délky pásky je kratší než celková délka levých a pravých okrajů použitá u volby odstříhu „Široký okraj“. Musíte zvolit jinou volbu odstříhu.
Zavřít kryt!	Zadní kryt je otevřený. Při tisku zavřete kryt.
Nains. páska není kompatibilní s přístrojem!	Použijte kompatibilní kazetu s páskou.
Limit řádky! Max. řádků:297 na štítek	Do celé stránky a bloků můžete zadat až 297 řádků.
Funkce bloku není povolena!	V tomto nastavení nemůžete přidávat ani odstraňovat bloky.
Limit řádky! Max. řádků:2	V případě použití samolaminovací pásky můžete vytisknout až dva řádky.
Limit řádky! Max. řádků:3	Rozvržení SVORKOVNICE umožňuje tisk až 3 řádků/blok.
Tato funkce vyžaduje 9mm pásku nebo širší!	Rozvržení SVORKOVNICE musí využívat kazetu s 9 mm páskou nebo širší.
Při editaci typ číslování musí být: Žádný!	Nastavíte-li typ posloupnosti ve SVORKOVNICI na Vodorovná nebo Páteř, texty nelze editovat.
Nebyla nalezena žádná databáze!	Byla stisknuta klávesa Databáze na tiskárně, i když není v tiskárně uložen žádný soubor s databází.
Žádná data!	Zkusili jste otevřít soubor s databází, který neobsahuje žádné údaje.
Chyba čar. kódu!	Došlo k pokusu tisku čárových kódů z databáze. Toto hlášení tiskárna zobrazí tehdy, pokud zvolený rozsah databáze obsahuje neplatné znaky/čísla, které protokol čárového kódu nepodporuje.
Paměť plná! Změňte velikost souboru	Celková velikost dat přesahuje zabudovanou paměť (po editaci záznamů databáze).
Tisk ve vys.rozl. není u tohoto média podporov.!	Není-li v tiskárně nainstalované podporované médium (zažehlovací páska, teplotně smršťovací trubička atd.), nelze tisknout štítky ve vysokém rozlišení.

- 1
- 2
- 3
- 4
- 5
- 6
- 7
- 8
- 9
- 10

Technické údaje

Hlavní jednotka

Položka	Specifikace
Displej	
Zobrazení znaků	15 znaků x 2 řádky a naváděcí plocha (128 x 64 bodů)
Kontrast displeje	5 úrovní (+2, +1, 0, -1, -2)
Tisk	
Způsob tisku	Termotransferový
Tisková hlava	128 bodů / 180 dpi Režim vysokého rozlišení: Maximálně 180 x 360 dpi (při připojení k počítači) *1
Výška tisku	18 mm max. (při použití 24 mm pásky) *2
Rychlost tisku	Napájecí adaptér: maximálně 30 mm/s. Akumulátory: maximálně 20 mm/s. Skutečná rychlost tisku se liší podle podmínek.
Kazeta s páskou/ trubičkou *5	Kazeta s páskou Brother TZe (šíře 3,5 mm, 6 mm, 9 mm, 12 mm, 18 mm, 24 mm) Kazeta s trubičkou Brother HSe (šířky 5,8 mm, 8,8 mm, 11,7 mm, 17,7 mm, 23,6 mm)
Počet řádků	24mm páska: 1-7 řádků; 18mm páska: 1-5 řádků; 12mm páska: 1-3 řádků; 9mm páska: 1-2 řádků; 6mm páska: 1-2 řádků; 3,5mm páska: 1 řádek
Paměť (lokální soubory)	
Velikost vyrovnávací paměti	Maximálně 18 297 znaků
Ukládání souborů	Maximálně 99 souborů
Paměť (přenesená)	
Ukládání souborů	Maximálně 99 šablon, databází a obrázků (celkem 6 MB)
Napájení	
Napájení	Šest alkalických „AA“ baterií (LR6) *3, šest „AA“ dobíjecích akumulátorů Ni-MH (HR6) *3, *4, li-ionový akumulátor (BA-E001), napájecí adaptér (AD-E001).
Automatické vypnutí	Šest alkalických „AA“ baterií (LR6) / šest „AA“ dobíjecích akumulátorů Ni-MH (HR6): 20 min. Li-ionový akumulátor (BA-E001): 30 min. Napájecí adaptér (AD-E001): 60 min. (Nastavení automatického vypnutí pro li-ionový akumulátor nebo napájecí adaptér lze změnit pomocí klávesy Menu .)
Rozhraní	

Položka		Specifikace
	USB	Ver. 2.0 (plná rychlost) (mini-B, periferní)
	Bezdrátová síť LAN	IEEE802.11b/g/n (režim Infrastruktura/Ad-hoc)
Velikost		
	Rozměry	Přibližně 125,8 mm (Š) x 249,9 mm (H) x 94,1 mm (V)
	Hmotnost	Přibližně 1 048 g (bez kazety s páskou a baterií)
Ostatní		
	Provozní teplota/ vlhkost	10 °C-35 °C / 20 %-80 % vlhkost (bez kondenzace) Maximální teplota rosného bodu: 27 °C

- *1 Režim vysokého rozlišení nelze používat se zažehlovací páskou ani teplotně smršťovací trubičkou.
- *2 Skutečná velikost znaků může být menší než maximální velikost tisku.
- *3 Nejsou přiloženy.
- *4 Nejnovější informace o doporučených bateriích naleznete na webové stránce support.brother.com.
- *5 Dostupné spotřební materiály se mohou lišit podle země nebo oblasti.

Podporované protokoly a funkce zabezpečení

Rozhraní	Bezdrátové	IEEE 802.11b/g/n (režim Infrastruktury) IEEE 802.11b (režim Ad-hoc)
Síť (společná)	Protokol (IPv4)	ARP, RARP, BOOTP, DHCP, APIPA (Auto IP), mDNS WINS, NetBIOS name resolution, DNS Resolver, LPR/LPD, Custom Raw Port/Port9100, FTP Server, TFTP klient a server, ICMP, LLNMR responder, SNMPv1/v2c
	Protokol (IPv6)	NDP, RA, DNS Resolver, LPR/LPD, mDNS Custom Raw Port/Port9100, FTP Server, SNMPv1, TFTP klient a server, ICMP, LLNMR responder, SNMPv1/v2c
Síť (zabezpečení)	Bezdrátová	SSID (32 zn.), WEP 64/128 bitů, WPA2-PSK (AES), LEAP, EAP-FAST, PEAP, EAP-TLS, EAP-TTLS

- 1
- 2
- 3
- 4
- 5
- 6
- 7
- 8
- 9
- 10

Symboly

Kategorie	Symboly
Interpunkce	. , ? ! " ' : ; - _ \ / & ` ~ • * @ # % ^ % ‖ † ‡
Dat. komunikace	
Audio/vizuál	
Elektrický	
Šipky	
Bezpečnost	
Zakázáno	
Závorky	() [] < > « » { }
Matematika	+ - × ÷ ± = ≥ ≤ ≠ ≥ ≤ > < ∴ ∴ ¼ ½ ¾ ⅓ ⅔ ⅕ ⅖ ⅗ ⅘ ⅙ ⅚ ⅛ ⅜ ⅝ ⅞
Řečtina	α β γ δ φ λ μ Ω Σ
Horní/dolní index	◦ ® © ™ 0 1 2 3 4 5 6 7 8 9 0 1 2 3 4 5 6 7 8 9
Odrážky	✓ ☑ ● ○ ■ □ ☒ □ ✂ ★ ☆ ♠ ♡ ♥ ♣ ♦ ♠ ♣
Měna	\$ ¢ € £ ¥ ₺
Různé	

Symboly zobrazené v tabulce mohou na tiskárně, při vytištění a na LCD vypadat mírně jinak.

Znaky s diakritikou

Znak	Znaky s diakritikou	Znak	Znaky s diakritikou
a	á à â ä æ ã ç á ā ä	n	ñ ñ́ ñ́́ ñ
A	Á À Â Ä Æ Ã Ç Á Ā Ä	N	Ñ Ñ́ Ñ́́ Ñ
c	ç č é	o	ó ò ô ø ö õ æ ö
C	Ç Č Ć	O	Ó Ò Ô Ø Ö Ö Œ Ó
d	d' ð đ	r	ř ř́ ř
D	Đ Đ	R	Ř Ř́ Ř
e	é è ê ë ě ě́ é ē	s	š š́ š š́́ š β
E	É È Ê Ě Ę Ě́ É Ē	S	Š Š́ Š Š́́ Š β
g	ǵ g̃	t	t' ṭ ṭ́
G	Ǵ Ğ	T	Ť Ṭ Ṭ́
i	í î î́ î́́ î̇ î̇́ î̇̇	u	ú ù û ü ǘ ú ũ ú
I	Í Î Î́ Î́́ Î̇ Î̇́ Î̇̇	U	Ú Ù Û Ü Ǘ Ú Ũ Ú
k	ķ	y	ý ŷ
K	Ķ	Y	Ý Ŷ
l	ł ł́ ł́́ ł́́́	z	ž ž́ ž́́
L	Ł Ł́ Ł́́ Ł́́́	Z	Ž Ž́ Ž́́

1

2

3

4

5

6

7

8

9

10

Atribut znaku

Atribut	Hodnota	Výsledek	Hodnota	Výsledek
Font	LGO (Letter Gothic)	ABCabc	CAL (Calgary)	<i>ABCabc</i>
	HEL (Helsinki)	ABCabc	BEL (Belgium)	ABCabc
	BRU (Brussels)	ABCabc	ATL (Atlanta)	ABCabc
	US	ABCabc	ADM (Adams)	ABCabc
	LA (Los Angeles)	ABCabc	BRN (Brunei)	ABCabc
	SGO (San Diego)	ABCabc	SOF (Sofia)	ABCabc
	FLO (Florida)	ABCabc	GER (Germany)	<i>ABCabc</i>
Velikost	Autom.	Při výběru možnosti Autom. se text při tisku automaticky zvětší na maximální dostupnou velikost pro danou šířku pásky.	18 pt	ABCabc
	48 pt	ABCabc	12 pt	ABCabc
	42 pt	ABCabc	9 pt	ABCabc g9llyy
	36 pt	ABCabc	6 pt	ABCabc g9llyy
	24 pt	ABCabc		
Šířka	x 2	ABCabc	x 2/3	ABCabc
	x 3/2	ABCabc	x 1/2	ABCabc
	x 1	ABCabc		

Atribut	Hodnota	Výsledek	Hodnota	Výsledek
Styl	Norm.	ABCabc	Kurz. (Kurzíva)	<i>ABCabc</i>
	Tučné	ABCabc	K+tuč (Tučně kurzívou)	<i>ABCabc</i>
	Obrys	ABCabc	K+obr (Obrys kurzívou)	<i>ABCabc</i>
	Stín	ABCabc	K+stín (Stín kurzívou)	<i>ABCabc</i>
	Plné	ABCabc	K+pl (Plné kurzívou)	<i>ABCabc</i>
Řádka	Vyp	ABCabc	Podtr. (Podtržení)	<u>ABCabc</u>
	Škrtn. (Škrtnutí)	ABCabc		
Zarovn. (Zarovnání)	Zleva	ABCabc	Zprava	ABCabc
	Střed	ABCabc	Zarov (Zarovnání)	A B C a b c



- Skutečná vytištěná velikost fontu závisí na šířce pásky, počtu znaků a počtu zadaných řádků. Pokud znaky dosáhnou minimální velikosti, zvolený font se přepne na font předpřizpůsobený, který vychází ze stylu Helsinki. Díky tomu se mohou štitky tisknout pomocí co nejmenšího textu na úzkých nebo víceřádkových štítcích.
- Všechny šestibodové texty se tisknou ve fontu Helsinki s výjimkou výchozího nastavení.

1

2

3

4

5

6

7

8

9

10

Rámečky

Atribut	Hodnota	Výsledek	Hodnota	Výsledek									
Rám	Vyp	ABCabc	4	<table border="1" style="margin: auto;"> <tr><td style="padding: 2px;">ABCabc</td></tr> </table>	ABCabc								
	ABCabc												
	1	<table border="1" style="margin: auto;"> <tr><td style="padding: 2px;">ABCabc</td></tr> </table>	ABCabc	5	<table border="1" style="margin: auto;"> <tr><td style="padding: 2px;">ABCabc</td></tr> </table>	ABCabc							
	ABCabc												
ABCabc													
2	<table border="1" style="margin: auto;"> <tr><td style="padding: 2px;">ABCabc</td></tr> </table>	ABCabc	6	<table border="1" style="margin: auto;"> <tr><td style="padding: 2px;">ABCabc</td></tr> </table>	ABCabc								
ABCabc													
ABCabc													
3	<table border="1" style="margin: auto;"> <tr><td style="padding: 2px;">ABCabc</td></tr> </table>	ABCabc	7	<table border="1" style="margin: auto;"> <tr><td style="padding: 2px;">ABC</td><td style="padding: 2px;">abc</td><td style="padding: 2px;">ABC</td></tr> <tr><td style="padding: 2px;">ABC</td><td style="padding: 2px;">abc</td><td style="padding: 2px;">ABC</td></tr> <tr><td style="padding: 2px;">ABC</td><td style="padding: 2px;">abc</td><td style="padding: 2px;">ABC</td></tr> </table>	ABC	abc	ABC	ABC	abc	ABC	ABC	abc	ABC
ABCabc													
ABC	abc	ABC											
ABC	abc	ABC											
ABC	abc	ABC											

Čárové kódy

Tabulka nastavení čárových kódů

Atribut	Hodnota
Protokol	CODE39, CODE128, EAN-8, EAN-13, GS1-128 (UCC/EAN-128), UPC-A, UPC-E, I-2/5 (ITF), CODABAR
Šířka	Malé
	Velké
Pod# (znaky tištěné pod čárovým kódem)	Zap.
	Vyp
Kontr. čís. (kontrolní číslo)	Vyp
	Zap. (k dispozici jen při použití protokolů CODE39, I-2/5 a CODABAR)

Seznam zvláštních znaků

CODE39

Zvláštní znak
-
.
(MEZERA)
\$
/
+
%

CODABAR

Zvláštní znak
-
\$
∴
/
.
+

CODE128, GS1-128 (UCC/EAN-128)

Zvláštní znak	Zvláštní znak	Zvláštní znak
(MEZERA)	\	DC3
!]	DC4
"	^	NAK
#	_	SYN
\$	NUL	ETB
%	.	CAN
&	SOH	EM
'	STX	SUB
(ETX	ESC
)	EOT	{
*	ENQ	FS
+	ACK	
,	BEL	GS
-	BS	}
.	HT	RS
/	LF	~
∴	VT	US
∵	FF	DEL
<	CR	FNC3
≡	SO	FNC2
>	SI	FNC4
?	DLE	FNC1
@	DC1	
⌈	DC2	

1

2

3

4

5

6

7

8

9

10

Poznámky k používání programu P-touch Transfer Manager (pro systém Windows)

Jelikož některé funkce programu P-touch Editor nejsou u tiskárny dostupné, při tvorbě šablon pomocí programu P-touch Editor mějte na paměti následující poznámky. Předtím než vytvořenou šablonu odešlete na tiskárnu k vytištění, můžete zobrazit náhled vytištěné šablony. Podrobnosti viz „Přenos šablony štítku do programu P-touch Transfer Manager“ na straně 54.

Poznámky k vytváření šablon

- Tiskárna je vybavena 14 fonty. Část textu v šabloně, která je přenesena do tiskárny, bude vytištěna pomocí podobných fontů a velikostí znaků, jaké jsou již implementovány do tiskárny. Následkem toho se může vytištěný štítek lišit od obrázku šablony vytvořené v programu P-touch Editor.
- V závislosti na nastavení textového objektu může být velikost znaku automaticky snížena nebo vynechán tisk části textu. Pokud k tomu dojde, změňte nastavení textového objektu.
- Ačkoliv pomocí programu P-touch Editor lze na jednotlivé znaky použít styly znaků, pomocí tiskárny lze styly použít pouze na blok textu. Kromě toho nejsou na tiskárně dostupné některé styly znaků.
- Číslování pole zadané pomocí programu P-touch Editor nelze přenášet.
- Pozadí vytvořená v programu P-touch Editor nejsou s tiskárnou kompatibilní.
- Nelze tisknout objekty data a času vytvořená pomocí nastavení „Při tisku“ v programu P-touch Editor.
- Nelze přenést rozvržení programu P-touch Editor, které využívá funkci rozděleného tisku (zvětšení štítku a tisk na dva či více štítků).
- Tiskárna přečte pouze prvních sedm řádků textu zadaného do databázového pole.
- Políčka, která přesahují přes tiskovou oblast, nemusí být vytištěna celá.

Poznámky k přenášení šablon

- Vytištěný štítek se může lišit od obrázku, který se objeví v oblasti náhledu programu P-touch Transfer Manager.
- Je-li do tiskárny přenesen čárový kód, který nebyl do tiskárny zaveden, pokud se jedná o dvourozměrný čárový kód, bude konvertován do obrázku. Obrázek konvertovaného čárového kódu nelze editovat. Jedná-li se o jednorozměrný čárový kód, který obsahuje protokol čárového kódu nekompatibilní s tiskárnou, dojde k chybě a šablona nebude přenesena.
- Všechny přenesené objekty, které nelze tiskárnou editovat, budou konvertovány do obrázků.
- Seskupené objekty budou konvertovány do jediné bitmapy, z níž nelze data klávesnicí tiskárny editovat.

Poznámky k přenosu jiných dat, než jsou šablony

- Dojde-li ke změně počtu nebo pořadí políček v databázi a pro aktualizaci je přenášena pouze databáze (soubor *.csv), databáze nemusí být správně nalinkována k šabloně. Navíc musí být první řádek dat přenášeného souboru rozpoznatelný tiskárnou jako „názvy políček“.
- Loga, symboly a grafika stažená do tiskárny budou automaticky škálovány (až 8 velikostí) podobně jako rezidentní font či jakýkoliv rezidentní symbol v knihovně.

brother